

AUTOMATIC WASHING MACHINE

Model:

HWM-TL8013IVA++



- Automatic washing machine
 - Loading capacity: 8 kg
 - Energy class: A

HEINNER

1. INTRODUCTION

Please read the instructions carefully and keep the manual for future information.

This manual is designed to give all necessary instructions concerning installation, use and maintenance of the unit. In order to operate the unit correctly and safely, please read this instruction manual carefully before installation and use.

2. CONTENT OF YOUR PACKAGE

- **Automatic washing machine**
- **User manual**
- **Warranty card**

3. CONTENT OF YOUR PACKAGE

GENERAL

Please read the following safety information thoroughly and follow it strictly to minimize the risk of fire or explosion, electric shock, and to prevent property damage, personal injury, or loss of life. Failure to follow these instructions will void any warranty.

- The appliance can be used by children aged 8 years and above, and by persons with reduced physical, sensory, or mental capabilities, or lack of experience and knowledge, only if they have been given supervision or instruction regarding the safe use of the appliance and understand the hazards involved.
- Children shall not play with the appliance. Cleaning and user maintenance shall not be performed by children without supervision.
- Children should be supervised so that they do not play with the appliance.
- Children aged 3 years and under shall be kept away from the appliance or continuously supervised.
- Animals and children may climb into the machine. Check the machine before every operation.
- Do not climb on or sit on the appliance.
- All washing detergents and additional substances must be kept in a safe place out of the reach of children.
- Do not install the machine on a carpeted floor. Obstruction of the openings by a carpet can damage the machine.
- Keep the appliance away from heating sources and direct sunlight to prevent corrosion of plastic and rubber parts.
- Do not use the appliance in humid environments or rooms containing explosive or caustic gases. In case of water leakage or splashes, allow the appliance to dry in the open air.
- The appliance must not be installed behind a lockable door, a sliding door, or a door with a hinge on the opposite side of the washing machine.

- Do not operate the machine in rooms with a temperature of below 5°C. This can cause damage to parts of it. If it is unavoidable, make sure to drain the water completely from the appliance after every use to avoid damages caused by frost.
- Never use flammable sprays or substances in the immediate proximity of the appliance.
- If the supply cord is damaged, it must be replaced by the manufacturer, its service agent or similarly qualified persons in order to avoid a hazard.
- If the machine is damaged, it must not be operated unless repaired by the manufacturer, its service agent or similarly qualified persons. Risk of electric shock!

INSTALLATION

- Remove all packaging material and transport bolts before using the appliance. Otherwise, serious damage may result.
- This appliance is equipped with a single inlet valve and can be connected to the cold-water supply only.
- Mains plug must be accessible after installation.
- Before washing clothes for the first time, the product shall be operated once throughout all the procedures without any clothes inside.
- Before using the washing machine, the product shall be calibrated.
- Do not put any excessively heavy objects on the appliance, like water containers or heating devices.
- The new hose-sets supplied with the appliance are to be used and that old hose-sets should not be reused.
- Max. Inlet water pressure 1 MPa. Min. inlet water pressure 0.1MPa.

ELECTRICAL CONNECTION

- Make sure the supply cable is not trapped by the machine, it can get damaged.
- Connect the product to a grounded outlet protected by a fuse complying with the values in the "Technical specifications" table. The grounding installation has to be done by a qualified electrician. Ensure that the machine is installed in accordance with the local regulations.

WARNING!

- Don't use multiple plugs or extension cords.
- The appliance must not have an external switching device such as a timer or connected to a circuit that is regularly switched on and off.
- Do not pull the plug out of the mains outlet if there is flammable gas around.
- Never pull out the power plug with wet hands.
- Always pull at the plug, not at the cable.
- Always unplug the appliance if it is not being used.

WATER CONNECTIONS

- Check the connections of the water inlet tubes, the water taps and the outlet hose for possible problems due to changes of water pressure. If the connections loosen or leak close the water tap and get it repaired. Do not use the appliance before the pipes and hoses are installed properly by qualified people.
- Glass door may become very hot during the operation. Keep children and pets far away from the machine while it is operating.

- The water inlet and outlet hoses have to be safely installed and remain undamaged. Otherwise, water leakage can occur.
- Do not remove the drain pump filter while there is still water in the appliance. Big quantities of water can leak out, and there is a risk of scalding due to hot water.

OPERATION AND MAINTENANCE

- Never use any flammable, explosive or toxic solvents. Do not use gasoline and alcohol etc. as detergents. Only select detergents that are suitable for machine washing.
- Make sure that all pockets are emptied. Sharp and rigid items such as coins, brooches, nails, screws, stones etc. may cause serious damage to this machine.
- Remove all objects from pockets such as lighters and matches before using the appliance.
- Thoroughly rinse items that have been washed by hand.
- Items that have been soiled with substances such as cooking oil, acetone, alcohol, petrol, kerosene, spot removers, turpentine, wax and wax removers should be washed in heat with an extra amount of detergent before being dried in the appliance.
- Items containing foam rubber (latex foam), shower caps, waterproof textiles, rubber backed articles and clothes or pillows fitted with foam rubber pads should not be dried in the machine
- Fabric softeners or similar products should be used as recommended in their instructions.
- Never try to open the door forcefully. The door will unlock shortly after the end of a cycle.
- Please do not close the door with excessive force. If it is found difficult to close the door, please check if the clothes are properly inserted and distributed.
- Always unplug the appliance and close the water tap before cleaning and maintenance and after each use.
- Never pour water over the appliance for cleaning purposes. Risk of electric shock!
- Repairs shall only be carried out by the manufacturer, its service agent or similarly qualified persons in order to avoid a hazard. The producer will not be responsible for damage caused by the intervention of non-authorized persons.

TRANSPORT

- Before Transport:
 - Bolts shall be reinstalled to the machine by a specialized person
 - Accumulated water shall be drained out of the machine.
- This appliance is heavy.
- Transport with care.
- Never hold any protruding part of the machine when lifting.
- The machine door cannot be used as a handle.

INTENDED USE

The product is intended only for home use and for textiles in household amounts suitable for machine washing and drying. This appliance is for indoor use only and not intended for built in use. Only use according to these instructions. The appliance is not intended for commercial use. Any other use is considered improper use. The producer is not responsible for any damage or injuries that may result of it.

- This appliance is intended to be used in household and similar applications such as: -Staff kitchen areas in shops, offices and other working environments. -Farm houses. -By clients in hotels, motels and other residential type environments. -Bed and breakfast type environments. -Areas for communal use in blocks of flats or in launderettes.

4. PRODUCT DESCRIPTION

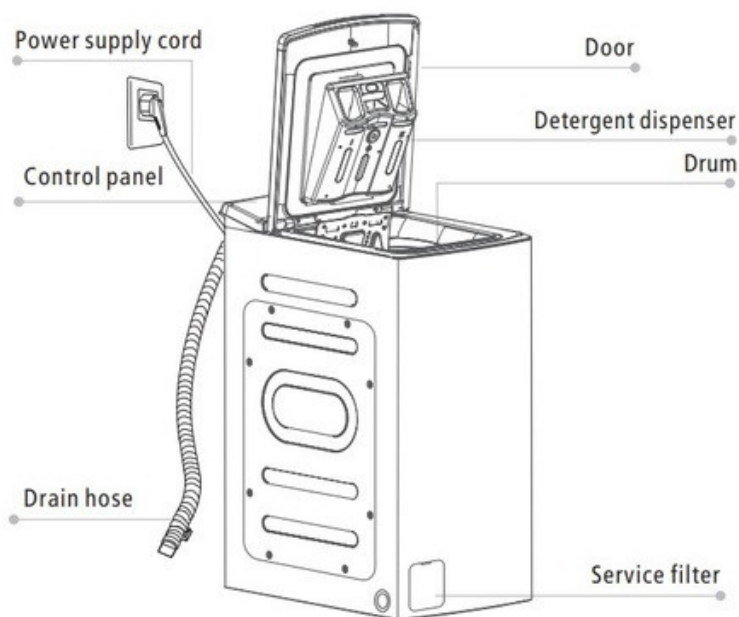

Accessories

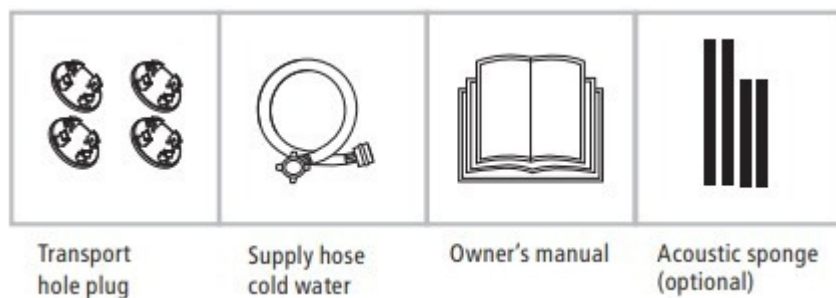

5. CONTROL PANEL

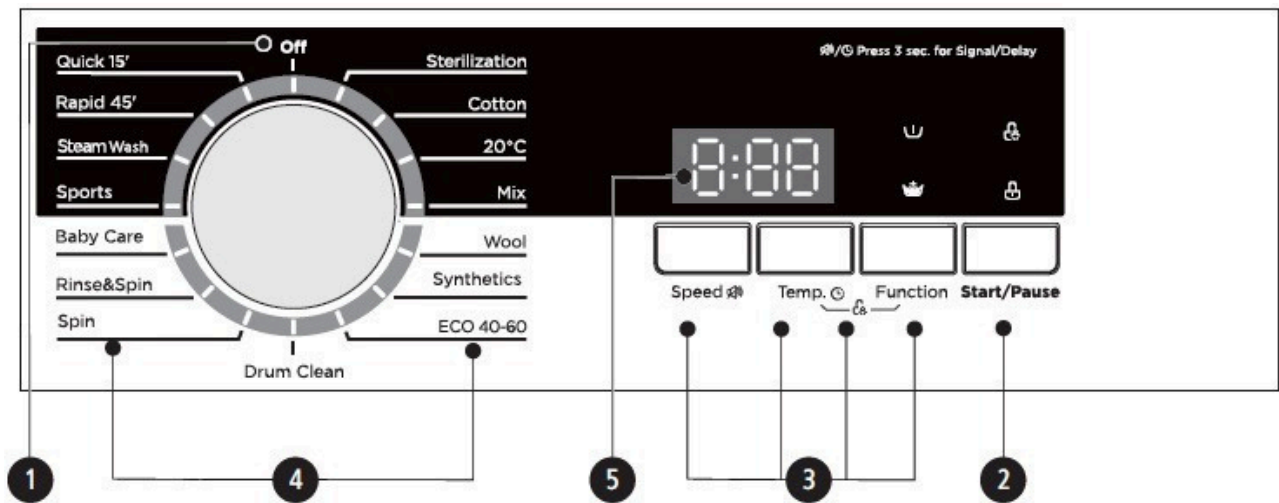

1. Power

Product is on/off.

2. Start/Pause

Press the button to start or pause the washing cycle.

3. Option

This allows you to select an additional function and will light when selected.

4. Programs

Available according to the laundry type.

5. Display

The display shows the settings, estimated cycle remaining, options, and status messages for your washer. The display will remain on through the cycle.

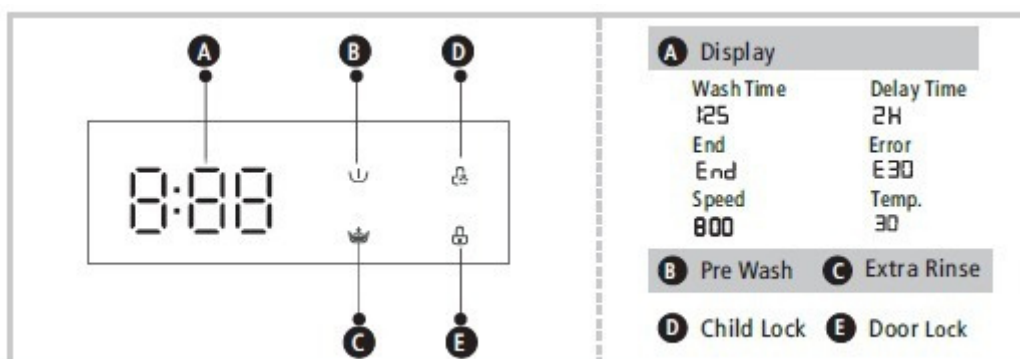

6. INSTALLATION

Installation area

- Stability is important to prevent the product from wandering!
- Make sure that the product should not stand on the power cord.
- Before installing the machine, the location characterized as follows shall be selected:
 1. Rigid, dry, and level surface
 2. Avoid direct sunlight
 3. Sufficient ventilation
 4. Room temperature is above 5°C
 5. Keep far away from the heat resources such as coal or gas.

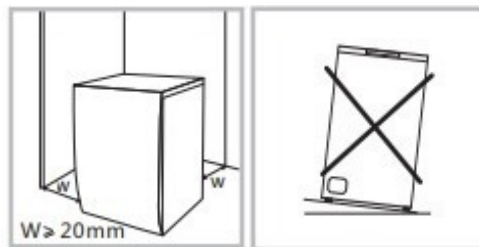

Unpacking the washing machine

- Packaging material (e.g. Films, Styrofoam) can be dangerous for children.
 - There is a risk of suffocation!
 - Keep all packaging well away from children.
1. Remove the cardboard box and styrofoam packing.
 2. Lift the washing machine and remove the base packing. Make sure the small triangle foam is removed with the bottom one together. If not, lay the unit down with side surface, then remove the small foam from the unit bottom manually.
 3. Remove the tape securing the power supply cord and drain hose.
 4. Remove the inlet hose from the drum. Make sure the small triangle.

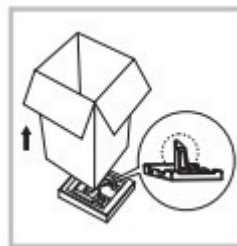

Remove transport bolts.

- You must remove the transport bolts from the backside before using the product.
- You'll need the transport belts again if you move the, so make sure keep them in a safe place.

Please take the following steps to remove the bolts:

1. Loosen 4 bolts with spanner and then remove them.
2. Stop the holes with transport hole plugs.
3. Keep the transport bolts properly for future use.

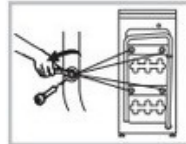

Loosen the 4 transport bolts with a spanner.



Remove the bolts including the rubber parts and keep them for future use.



Close the holes using the cover caps.

Levelling the washing machine

- The lock nut on all four feet must be screwed tightly against the housing
1. Loosen the lock nut.
 2. Turn your foot until it reaches the floor.
 3. Adjust the legs and lock the nuts with a spanner. Make sure the machine is level and steady.

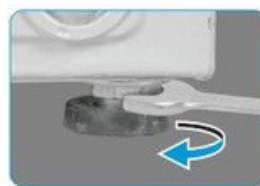

Connect the water supply hose!

To prevent leakage or water damage, follow the instructions.

- Do not kink, crush or modify water inlet hose.
- Connect manually, do not use tools. Check if the connections are tight.



Connect the water supply hose to the water inlet valve and a water tap with cold water as indicated.



Drain Hose

- Position drain hose properly, otherwise damage might result of water leakage.
- Do not kink or protract the drain hose

There are two ways to place the end of drain hose:

1. Put it into the water trough.

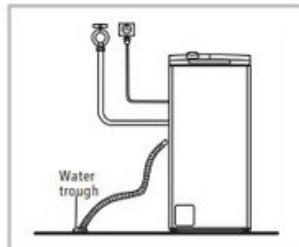

2. Connect it to the branch drain pipe of the trough.

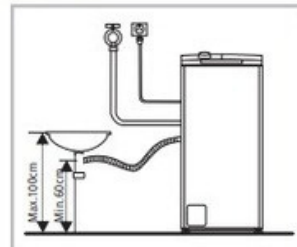

- If the machine has drain hose support, please install it like the following.

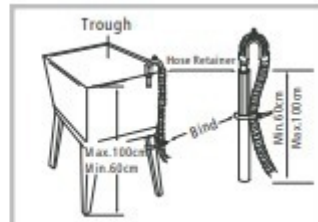
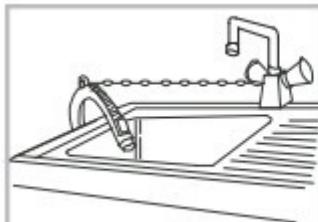

- When installing drain hose, fix it properly with a rope
- If the drain hose is too long, do not force it into washing machine as it will cause abnormal noises.

7. OPERATION

- Before washing, please make sure the washing machine is installed properly.
- Your appliance was thoroughly checked before it left the factory. To remove any residual water and to neutralize potential odors, it's recommended to clean your appliance before first use. For this reason, start the Drum Clean program at without laundry and detergent.

Before washing.

- Detergent needs to be added in "case I "after selecting pre-washing for machines with this function.
- Make sure that the drum flaps are properly locked.

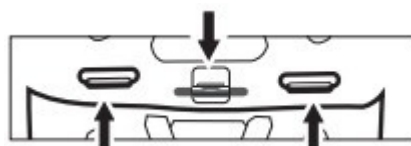

- All metal hooks must be properly hooked inside the rear door flap.
- Check the roller before each laundry, it must roll smoothly.

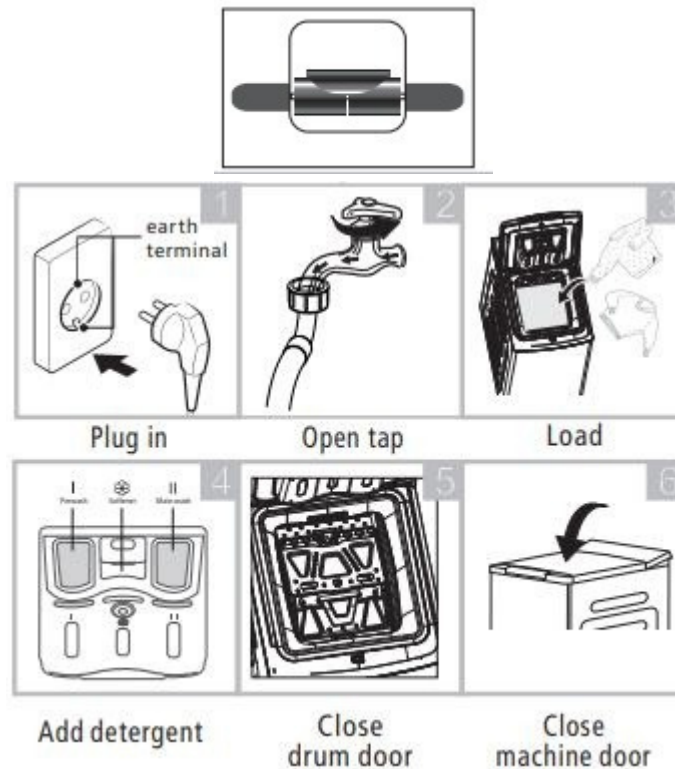

Washing and after washing

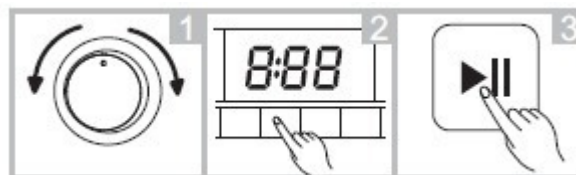

“End” on display.

Before Each Washing

- The ambient temperature of the washing machine should be 5-40°C. If used under 0°C, the inlet valve and draining system may be damaged. If the machine is installed under freezing conditions, it should be transferred to normal ambient temperature to ensure the water supply hose and drain hose can unfreeze before use.
- Please check your laundry care labels and the detergent use instructions before washing. Use non-foaming or less-foaming detergent suitable for machine washing properly.

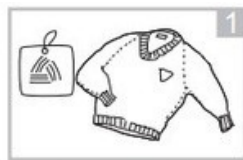

Check the care label



Sort laundry according to color and textile type



Take all items out of the pockets



Tie together long textile strips and belts, close zips and button

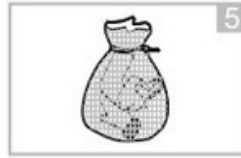

Put small items into a laundry bag



Turn easy-pilling and long-pile fabric inside out

- Do not wash or dry articles that have been cleaned in, washed in, soaked in, or dabbed with combustible or explosive substances like wax, oil, paint, gasoline, alcohol, kerosene, and other flammable materials.
- Washing single clothes items may easily create big eccentricity and cause alarm due to unbalance. Therefore, it is suggested to add one or two more laundry items to the wash so that spin can be done smoothly.

Detergent Dispenser

- I Pre wash detergent
- II Main wash detergent
- ☼ Softener

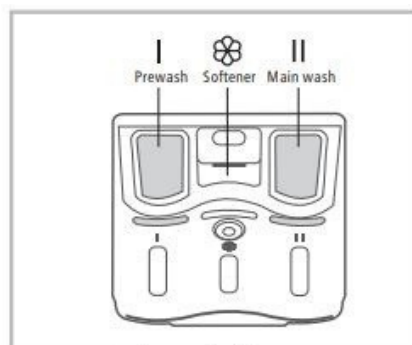

Pull out the dispenser

- Detergent only needs to be added in "case I" after selecting pre-washing for machines with this function.
- Do not exceed the "MAX" level mark when filling in detergent, additives or softener.

| Programme | I | II | ☼ | Programme | I | II | ☼ |
|---------------|---|----|---|------------|---|----|---|
| Sterilization | | ● | ○ | Spin | | | |
| Cotton | ○ | ● | ○ | Rinse&Spin | | | ○ |
| 20°C | ○ | ● | ○ | Baby Care | ○ | ● | ○ |
| Mix | ○ | ● | ○ | Sports | ○ | ● | ○ |
| Wool | | ● | ○ | Steam Wash | ○ | ● | ○ |
| Synthetics | ○ | ● | ○ | Rapid 45' | | ● | ○ |
| ECO 40-60 | | ● | ○ | Quick 15' | | ● | ○ |
| Drum Clean | | | | | | | |

- Means must
- Means optional















Detergent Recommendation









| Recommended washing detergent | Wash cycles | Washing temp | Type of laundry and textile |
|--|-------------|--------------|--|
| Heavy-duty detergent with bleaching agents and optical brighteners | Cotton, Mix | 20/40/60 | White laundry made from boil-proof cotton |
| Color detergent without bleaching agent and optical brighteners | Cotton, Mix | Cold/20/40 | or linen Colored laundry made |
| Color or mild detergent without optical brighteners | Synthetics | Cold/20/40 | from cotton or linen Colored laundry made from easy care fibres or |
| Mild washing detergent | Synthetics | 20/40 | synthetic materials Delicate textiles, silk, |
| Special wool detergent | Wool | 20/40 | viscose Wool |











- Agglomerating or ropy detergent or additive can be diluted in some water before pouring it into the detergent dispenser, to avoid its inlet getting blocked and thus cause a water overflow.
- Please choose the suitable type of detergent to get a maximum of washing performance and a minimum of water and energy consumption
- To achieve the best cleaning result a proper detergent dosing is important.
- Use a reduced detergent amount if the drum is not filled completely.
- Always adjust the amount of detergent to the water hardness, if your tap water is soft, use less detergent.
- Dose according to how dirty your laundry is, less dirty clothes require less detergent.
- Highly concentrated (compact detergent) requires particularly accurate dosing. Following symptoms are a sign of detergent overdosing: - heavy foam formation - poor washing and rinsing result Following symptoms are a sign of detergent underdosing: - laundry turns grey

- built-up of limescale deposits on the drum, the heating element and/or the laundry

| Cycle | Nominal capacity in kg | Temperature setting | Cycle duration in hours and minutes | Energy consumption in kWh/operalling cycle | Water consumption in liter/operalling cycle | Highest temperature °C ¹⁾ | Residual moisture in % /spin speed ²⁾ |
|-------------------------|------------------------|---------------------|-------------------------------------|--|---|--------------------------------------|--|
| Quick 15' | 2.0 | cold | 0:15 | 0.026 | 34 | cold | 70%/800 |
| 20°C | 4.0 | 20 | 1:01 | 0.183 | 47 | 20 | 70%/800 |
| Cotton | 8.0 | 60 | 2:45 | 1.394 | 71 | 60 | 53%/1300 |
| Synthetics | 4.0 | 40 | 2:20 | 0.625 | 44 | 40 | 70%/800 |
| Mix | 8.0 | 40 | 1:20 | 0.754 | 71 | 40 | 70%/800 |
| ECO 40-60 ³⁾ | 8.0 | - | 3:38 | 0.739 | 57 | 38 | 53.9%/1250 |
| | 4.0 | - | 2:48 | 0.456 | 47 | 32 | 53.9%/1250 |
| | 2.0 | - | 2:48 | 0.196 | 38 | 23 | 53.9%/1250 |

| Cotton | |
|--------------------------------|---|
| Washing temperature | 40°C |
| Maximum wash laundry amount | 8kg |
| Spin speed selection(rpm) | 1000 |
| Additional functions |    |
| Default program duration (Min) | 02:40 |
| Laundry type / descriptions | Hard-wearing textiles, heat-resistant textiles made of cotton or linen. |
| Synthetic | |
| Washing temperature | 40°C |
| Maximum wash laundry amount | 4 kg |
| Spin speed selection(rpm) | 1000 |
| Additional functions |    |
| Default program duration (Min) | 02:20 |
| Laundry type / descriptions | Wash synthetic articles, for example: shirts, coats, blending. While washing the knitting textiles, detergent quantity shall be reduced due to its loose string construction and easily forming bubbles |
| Baby Care | |
| Washing temperature | 60°C |
| Maximum wash laundry amount | 4 kg |
| Spin speed selection(rpm) | 1000 |
| Additional functions |    |
| Default program duration (Min) | 02:01 |
| Laundry type / descriptions | Washing the baby's clothes, it can make the baby's wear cleaner. and make the rinse performance better to protect the baby skin. |
| Rapid 45' | |
| Washing temperature | 40°C |
| Maximum wash laundry amount | 2 kg |
| Spin speed selection(rpm) | 1000 |
| Additional functions |   |
| Default program duration (Min) | 00:45 |
| Laundry type / descriptions | Washing few and not very dirty clothes quickly. |
| Mix | |
| Washing temperature | 40°C |
| Maximum wash laundry amount | 8 kg |
| Spin speed selection(rpm) | 1000 |
| Additional functions |    |
| Default program duration (Min) | 01:20 |
| Laundry type / descriptions | Mixed load consisting of textiles made of cotton and synthetics. |

| 20°C | |
|--------------------------------|---|
| Washing temperature | 20°C |
| Maximum wash laundry amount | 4 kg |
| Spin speed selection(rpm) | 1000 |
| Additional functions |    |
| Default program duration (Min) | 01:01 |
| Laundry type / descriptions | 20°C defaults, can choose cold water |
| Sterilization | |
| Washing temperature | 70°C |
| Maximum wash laundry amount | 4 kg |
| Spin speed selection(rpm) | 1000 |
| Additional functions |   |
| Default program duration (Min) | 02:27 |
| Laundry type / descriptions | Consistent 70°C washing ensures sterilization effects. Loading weight lower than 5kg is suggested. |
| Quick 15' | |
| Washing temperature | Cold |
| Maximum wash laundry amount | 2 kg |
| Spin speed selection(rpm) | 800 |
| Additional functions |  |
| Default program duration (Min) | 00:15 |
| Laundry type / descriptions | Extra short programme approx., suitable for lightly soiled washing as a small amount of laundry |
| Wool | |
| Washing temperature | 40°C |
| Maximum wash laundry amount | 2 kg |
| Spin speed selection(rpm) | 800 |
| Additional functions |   |
| Default program duration (Min) | 01:07 |
| Laundry type / descriptions | Hand or machine-washable wool or rich wool textiles. Especially gentle wash programme to prevent shrinkage, longer programme pauses (textiles rest in wash liquor) |
| Spin Only | |
| Washing temperature | -- |
| Maximum wash laundry amount | 8kg |
| Spin speed selection(rpm) | 1000 |
| Additional functions |  |
| Default program duration (Min) | 00:12 |
| Laundry type/descriptions | Extraspinwithselectables spin speed. |

| Rinse & Spin | |
|--------------------------------|---|
| Washing temperature | -- |
| Maximum wash laundry amount | 8kg |
| Spin speed selection(rpm) | 1000 |
| Additional functions |   |
| Default program duration (Min) | 00:20 |
| Laundry type / descriptions | Extra rinse with spin. |
| ECO 40-60 | |
| Washing temperature | -- |
| Maximum wash laundry amount | 8kg |
| Spin speed selection(rpm) | 1300 |
| Additional functions |  |
| Default program duration (Min) | 03:38 |
| Laundry type / descriptions | Washing brightly coloured clothes, it can protect the colours better. Default 40°C, not selectable, suitable for laundry washing at about 40°C-60°C |
| Drum Clean | |
| Washing temperature | 90°C |
| Maximum wash laundry amount | - |
| Spin speed selection(rpm) | 1000 |
| Additional functions |  |
| Default program duration (Min) | 01:18 |
| Laundry type / descriptions | Specially set in this machine to clean the drum and tube. It applies 90°C high temperature sterilization to make the clothes washing greener. When this programme is performed, the clothes or other washing cannot be added. When proper amount of chlorine bleaching agent is put in, the barrel cleaning effect will be better. The customer can use this programme regularly according to the need. |
| Steam-Wash | |
| Washing temperature | 40°C |
| Maximum wash laundry amount | 2.5 kg |
| Spin speed selection(rpm) | 800 |
| Additional functions |    |
| Default program duration (Min) | 01:48 |
| Laundry type / descriptions | The Steam Wash can deeply penetrate the fiber, which effectively eliminate bacteria and germs, preventing odors and protecting health. |
| Sports | |
| Washing temperature | 20°C |
| Maximum wash laundry amount | 4 kg |
| Spin speed selection(rpm) | 1000 |
| Additional functions |    |
| Default program duration (Min) | 00:45 |
| Laundry type / descriptions | Washing the activewear |



Spin Speed

When needed, the spinning speed can be adjusted pressing the Speed button in the following steps: 1300- 0-400-600-800-1000-1200-1300



Delay

Set the Delay function:

1. Select a program.
2. Press the Delay button to choose the time (the delay time is 0-24h).
3. Press [Start/Pause] to commence the delay operation



Cancel the Delay function: Press the [Delay] button until the display light is off. It should be pressed before starting the program.

If the program already started, should switch off the program to reset it to a new one.



Pre-Wash

Extra washing function before the main washing cycle starts to increase the washing performance. Note: Detergent needs to be added to compartment I.



Extra Rinse

The laundry will undergo an extra rinse after selecting this function.



Temp.

When needed, the washing temperature can be adjusted by pressing the temperature button in the following steps: Cold - 20°C - 40°C - 60°C - 90°C.



Child Lock

This function is meant to keep children from misusing the controls.

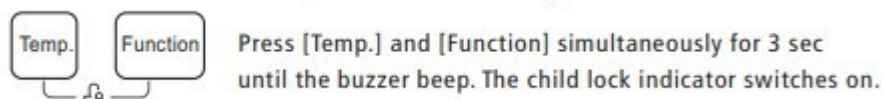

When the Child Lock is activated, the display will alternately show "CL" and the remaining time. Pressing any other button will cause the Child Lock indicator to flash.

When the program ends, "CL" and "END" will alternate on the display.

The Child Lock deactivates the function of all buttons except the On/Off button and the Child Lock button.

Only the simultaneous pressing of the two buttons [Temp.] and [Function] can deactivate the Child Lock.

Please deactivate the Child Lock before selecting a new program.

Mute the buzzer

Choose the Programme



Press the [Speed] button for 3sec.,
the buzzer is mute.

To act the buzzer function, press the button again for 3 seconds. The setting will be kept until the next reset.

CAUTION

- After Muting the buzzer function, the sounds will not be activated any more

8. MAINTENANCE

Cleaning and Care

- Before your maintenance starts, please unplug the machine and close the tap. **Cleaning The**

Cabinet

- Proper maintenance on the washing machine can extend its working life.
- The surface can be cleaned with diluted non-abrasive neutral detergents when necessary.
- If there is any water overflow, use the wet cloth to wipe it off immediately.
- No sharp items are allowed.

•Froodrmucicts a, cid and its diluted solvents or equivalent are forbidden, such as solvents or chemical etc.

Cleaning the drum

•Thee rusts left inside the drum by the metal articles shall be removed immediately with chlorine-detergents.

- Never use steel wool.
- Don't put laundry in the washing machine during the drum cleaning.

Cleaning the Inlet Filter

- Diminishing water flow is a sign that the filter needs to be cleaned.

1. Close the tap and remove the water supply hose from it.
2. Clean the filter with a brush.
3. Unscrew the water supply hose from the backside of the machine. Pull out the filter with longnose pliers.
4. Use a brush to clean the filter.
5. Reinstall the filter to the water inlet and reconnect the water supply hose.
6. Clean the Inlet filter every 3 months to ensure the normal operation of the appliance.

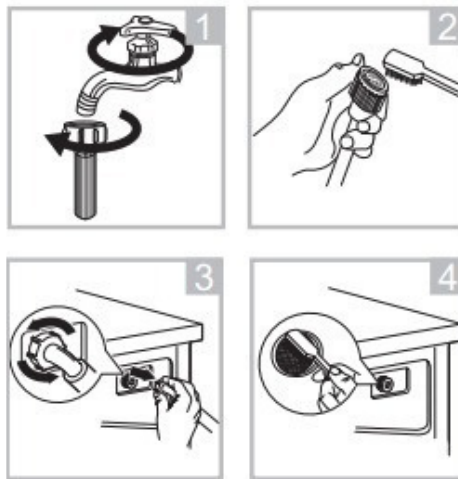

Clean The Detergent Dispenser

1. Press down the arrow location on softener cover inside the dispenser drawer.
2. Lift the clip up and take out softener cover and wash all grooves with water.
3. Restore the softener cover and push the drawer into position.

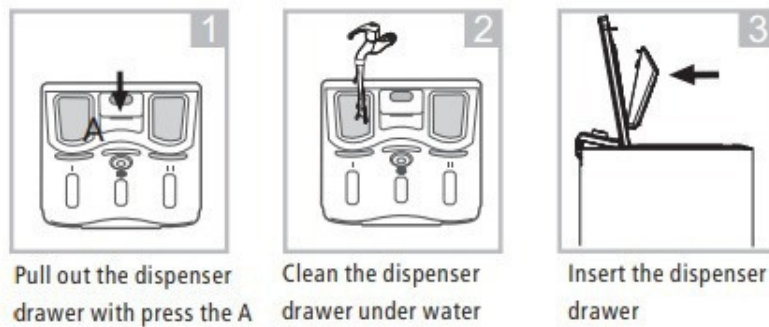

- Do not use abrasive or caustic agents to clean plastic parts.
- Clean the detergent dispenser every 3 months to ensure the normal operation of the appliance.

Cleaning the Drain Pump Filter

- Make sure that the machine has finished the washing cycle and is empty. Switch it off and unplug it before cleaning the drain pump filter.
- Be careful of hot water. Allow the water to cool down. Risk of scalding!
- Clean the filter periodically every 3 months to ensure the normal operation of the appliance.

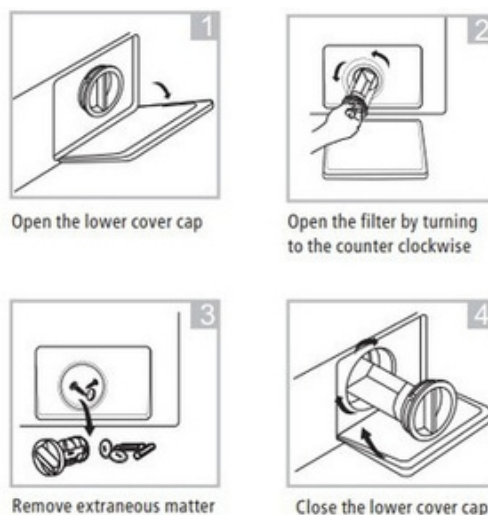

9. TROUBLESHOOTING

The start of the appliance does not work, or it stops during operation. First try to find a solution to the problem, if not, contact the service center.

| Description | Reason | Solution |
|-------------------------------------|---|--|
| Washing machine cannot start up | Door is not closed properly | Restart after the door is closed Check if the clothes are stuck |
| Door can't be opened | Washer's safety protection design is working | Disconnect the power, restart the product |
| Water leakage | The connection between inlet pipe or outlet hose is not tight Detergent is dampened or | Check and fasten water pipes Clean up outlet hose Clean and |
| Detergent residues in the box | agglomerated | wipe the detergent box |
| Indicator or display does not light | Disconnect the power PC board or harness has connection problem | Check if the power is shut down and the power plug is connected correctly Check if the fixing (bolts) has |
| Abnormal noise | | been removed. Check it's installed on a solid and level floor |

| Description | Possible Cause | Solution |
|-------------|--|---|
| E30 | Door is not closed properly. | Close the door properly and restart |
| E10 | Water injecting problem during wash cycle. | Check if the water pressure is high enough. Straighten the water pipe. Clean the inlet valve filter. |
| E21 | Overtime water draining | Check the drain hose for blockage. |
| E12 | Water overflow | Restart the appliance |
| EXX | Others | Restart the appliance. If problem persists, please contact the customer service. |

IMPORTANT STEPS WHEN MOVING THE APPLIANCE

- Check if the door and the detergent dispenser are closed properly.
- Remove the water inlet pipe and the outlet hose from the house installations.
- Let the water drain completely from the appliance
- Important: Re-install the 4 transport bolts in the back of the appliance.
- This appliance is heavy.

Transport with care.

Never hold any protruding part of the machine when lifting.

The machine door cannot be used as a handle.

TECHNICAL DATA

The technical information is situated in the rating plate on the internal side of the appliance and on the energy label.

The QR code on the energy label supplied with the appliance provides a web link to the information related to the performance of the appliance in the EU EPREL database. Keep the energy label for reference together with the user manual and all other documents provided with this appliance. It is also possible to find the same information in EPREL using the link <https://eprel.ec.europa.eu> and the model name and product number that you find on the rating plate of the appliance.

To access information about your product in the EPREL portal, you can scan the codes below:



Thank you for purchasing this product. If you need support with your product, visit our website using the links below.

Get User manuals: <https://www.heinner.ro>

Get Service information: <https://www.heinner.ro>

**Environment friendly disposal**

You can help protect the environment!

Please remember to respect the local regulations: hand in the non-working electrical equipment's to an appropriate waste disposal center.



HEINNER is a registered trademark of **Network One Distribution SRL**. Other brands and product names are trademarks or registered trademarks of their respective holders. No part of the specifications may be reproduced in any form or by any means or used to make any derivative such as translation, transformation, or adaptation without permission from NETWORK ONE DISTRIBUTION. Copyright © 2013 Network One Distribution. All rights reserved. www.heinner.com, <http://www.nod.ro>



This product is in conformity with norms and standards of European Community



Importer: **Network One Distribution**

Marcel Iancu Street, 3-5, Bucharest, Romania

Tel: +40 21 211 18 56, www.heinner.com , www.nod.ro

AUTOMATISCHE WASCHMASCHINE

Modell:
HWM-TL8013IVA++



- Automatische Waschmaschine
- Beladungskapazität: 8 kg
- Energieklasse: A

HEINNER

1. EINLEITUNG

Bitte lesen Sie die Anweisungen sorgfältig durch und bewahren Sie das Handbuch für zukünftige Informationen auf.

Dieses Handbuch wurde entwickelt, um alle notwendigen Hinweise zur Installation, Verwendung und Wartung des Geräts zu geben. Um das Gerät korrekt und sicher zu betreiben, lesen Sie dieses Benutzerhandbuch bitte sorgfältig vor der Installation und Verwendung

2. INHALT IHRES PAKETS

- **Automatische Waschmaschine**
- **Benutzerhandbuch**
- **Garantiekarte Paket**

3. INHALT IHRES PAKETS

ALLGEMEINES

Bitte lesen Sie die folgenden Sicherheitshinweise gründlich durch und befolgen Sie sie strikt, um das Risiko von Feuer oder Explosion, elektrischem Schlag sowie Sachschäden, Verletzungen oder Lebensgefahr zu minimieren. Das Nichtbefolgen dieser Anweisungen führt zum Erlöschen jeglicher Garantie.

- Das Gerät kann von Kindern ab 8 Jahren sowie von Personen mit eingeschränkten physischen, sensorischen oder geistigen Fähigkeiten oder mangelnder Erfahrung und Kenntnis verwendet werden, sofern sie beaufsichtigt werden oder Anweisungen zur sicheren Nutzung des Geräts erhalten haben und die damit verbundenen Gefahren verstehen. Kinder dürfen nicht mit dem Gerät spielen. Reinigung und Benutzerwartung dürfen nicht von Kindern ohne Aufsicht durchgeführt werden.
 - Kinder sollten beaufsichtigt werden, damit sie nicht mit dem Gerät spielen.
 - Kinder im Alter von 3 Jahren und darunter sind vom Gerät fernzuhalten oder müssen ständig beaufsichtigt werden.
 - Tiere und Kinder können in die Maschine klettern. Überprüfen Sie die Maschine vor jedem Betrieb.
 - Nicht auf das Gerät klettern oder sich darauf setzen.
 - Alle Waschmittel und Zusatzstoffe sind außerhalb der Reichweite von Kindern aufzubewahren.
 - Installieren Sie die Maschine nicht auf einem Teppichboden. Das Blockieren der Lüftungsöffnungen durch einen Teppich kann das Gerät beschädigen.
 - Halten Sie das Gerät von Wärmequellen und direkter Sonneneinstrahlung fern, um eine Korrosion von Kunststoff- und Gummiteilen zu vermeiden.
 - Verwenden Sie das Gerät nicht in feuchten Umgebungen oder in Räumen mit explosiven oder ätzenden Gasen. Bei Wasseraustritt oder Spritzwasser lassen Sie das Gerät an der frischen Luft trocknen.
 - Das Gerät darf nicht hinter einer verschließbaren Tür, einer Schiebetür oder einer Tür installiert werden, deren Scharnier sich auf der dem Gerät gegenüberliegenden Seite befindet.

- Betreiben Sie die Maschine nicht in Räumen mit einer Temperatur unter 5 °C. Dies kann Schäden an einzelnen Teilen verursachen. Wenn dies unvermeidbar ist, stellen Sie sicher, dass das Wasser nach jedem Gebrauch vollständig aus dem Gerät abgelassen wird, um Frostschäden zu vermeiden.
- Verwenden Sie niemals brennbare Sprays oder Stoffe in unmittelbarer Nähe des Geräts.
- Wenn das Netzkabel beschädigt ist, muss es vom Hersteller, seinem Kundendienst oder einer ähnlich qualifizierten Person ersetzt werden, um Gefährdungen zu vermeiden.
- Wenn die Maschine beschädigt ist, darf sie nicht betrieben werden, es sei denn, sie wurde vom Hersteller, seinem Kundendienst oder einer ähnlich qualifizierten Person repariert. Gefahr eines elektrischen Schlages!

INSTALLATION

- Entfernen Sie vor der Inbetriebnahme alle Verpackungsmaterialien und Transportsicherungen. Andernfalls kann es zu schweren Schäden kommen.
- Dieses Gerät ist mit einem einzelnen Zulaufventil ausgestattet und darf nur an die Kaltwasserversorgung angeschlossen werden.
- Der Netzstecker muss nach der Installation zugänglich bleiben.
- Vor dem ersten Waschen von Kleidung muss das Gerät einmal vollständig durch alle Programme ohne Kleidung betrieben werden.
- Vor der Nutzung der Waschmaschine muss das Gerät kalibriert werden.
- Legen Sie keine übermäßig schweren Gegenstände auf das Gerät, wie Wasserbehälter oder Heizgeräte.
- Die mitgelieferten neuen Schlauchsets müssen verwendet werden; alte Schlauchsets dürfen nicht wiederverwendet werden.
- Max. Zulaufwasserdruck: 1 MPa. Min. Zulaufwasserdruck: 0,1 MPa.

ELEKTRISCHER ANSCHLUSS

- Stellen Sie sicher, dass das Netzkabel nicht von der Maschine eingeklemmt wird, da es sonst beschädigt werden kann.
- Schließen Sie das Gerät an eine geerdete Steckdose an, die durch eine Sicherung gemäß den Werten in der Tabelle „Technische Daten“ geschützt ist. Die Erdung muss von einem qualifizierten Elektriker durchgeführt werden. Stellen Sie sicher, dass die Maschine gemäß den örtlichen Vorschriften installiert wird.

WARNUNG!

- Verwenden Sie keine Mehrfachstecker oder Verlängerungskabel.
- Das Gerät darf nicht über ein externes Schaltgerät wie einen Timer betrieben oder an einen Stromkreis angeschlossen werden, der regelmäßig ein- und ausgeschaltet wird.
- Ziehen Sie den Netzstecker nicht heraus, wenn sich brennbares Gas in der Umgebung befindet.
- Ziehen Sie den Netzstecker niemals mit nassen Händen heraus.
- Ziehen Sie immer am Stecker, nicht am Kabel.
- Ziehen Sie das Gerät immer vom Stromnetz, wenn es nicht benutzt wird.

WASSERANSCHLÜSSE

- Überprüfen Sie die Anschlüsse der Wassereinlassschläuche, Wasserhähne und Ablaufschläuche auf mögliche Probleme durch Wasserdruckschwankungen. Wenn die Anschlüsse locker sind oder lecken, schließen Sie den Wasserhahn und lassen Sie ihn reparieren. Verwenden Sie das Gerät nicht, bevor die Rohre und Schläuche von qualifiziertem Personal korrekt installiert wurden.
- Die Glastür kann während des Betriebs sehr heiß werden. Halten Sie Kinder und Haustiere während des Betriebs von der Maschine fern.

- Die Zulauf- und Ablaufschläuche müssen sicher installiert und unbeschädigt bleiben. Andernfalls kann es zu Wasserlecks kommen.
- Entfernen Sie den Ablaufsumpffilter nicht, solange sich noch Wasser im Gerät befindet. Große Mengen Wasser können austreten, und es besteht Verbrühungsgefahr durch heißes Wasser.

BETRIEB UND WARTUNG

- Verwenden Sie niemals brennbare, explosive oder giftige Lösungsmittel. Verwenden Sie kein Benzin, Alkohol usw. als Waschmittel. Wählen Sie nur Waschmittel, die für Maschinenwäsche geeignet sind.
- Stellen Sie sicher, dass alle Taschen geleert sind. Scharfe und harte Gegenstände wie Münzen, Broschen, Nägel, Schrauben, Steine usw. können schwere Schäden an der Maschine verursachen.
- Entfernen Sie alle Gegenstände aus den Taschen, wie Feuerzeuge und Streichhölzer, bevor Sie das Gerät benutzen.
- Spülen Sie Handgewaschenes gründlich aus.
- Gegenstände, die mit Substanzen wie Speiseöl, Aceton, Alkohol, Benzin, Kerosin, Fleckenentfernern, Terpentin, Wachs und Wachsentfernern verschmutzt sind, sollten vor dem Trocknen im Gerät bei hoher Temperatur mit einer zusätzlichen Menge Waschmittel gewaschen werden.
- Gegenstände aus Schaumgummi (Latexschaum), Duschhauben, wasserdichte Textilien, gummibeschichtete Artikel sowie Kleidung oder Kissen mit Schaumpolstern dürfen nicht in der Maschine getrocknet werden.
- Weichspüler oder ähnliche Produkte sollten gemäß den Anweisungen des Herstellers verwendet werden.
- Versuchen Sie niemals, die Tür gewaltsam zu öffnen. Die Tür entriegelt kurz nach Ende des Waschprogramms.
- Schließen Sie die Tür nicht mit übermäßiger Kraft. Wenn sich die Tür schwer schließen lässt, überprüfen Sie, ob die Kleidung richtig eingelegt und verteilt ist.
- Ziehen Sie immer den Netzstecker und schließen Sie den Wasserhahn vor Reinigungs- und Wartungsarbeiten sowie nach jedem Gebrauch.
- Gießen Sie niemals Wasser über das Gerät zur Reinigung. Gefahr eines elektrischen Schlages!
 - Reparaturen dürfen nur vom Hersteller, seinem Kundendienst oder einer ähnlich qualifizierten Person durchgeführt werden, um Gefährdungen zu vermeiden. Der Hersteller übernimmt keine Verantwortung für Schäden, die durch Eingriffe nicht autorisierter Personen verursacht wurden.

TRANSPORT

- Vor dem Transport:
 - Die Transportsicherungen müssen von einer fachkundigen Person wieder an der Maschine angebracht werden.
 - Das angesammelte Wasser muss aus der Maschine abgelassen werden.
 - Dieses Gerät ist schwer.
 - Transportieren Sie es vorsichtig.
 - Halten Sie beim Heben niemals an hervorstehenden Teilen der Maschine.
 - Die Maschinentür darf nicht als Griff verwendet werden.

VORGESEHENE VERWENDUNG

Das Produkt ist ausschließlich für den Hausgebrauch und für Textilien in haushaltsüblichen Mengen geeignet, die maschinenwasch- und trocknergeeignet sind. Dieses Gerät ist nur für den Innenbereich bestimmt und nicht für den Einbau vorgesehen. Verwenden Sie das Gerät ausschließlich gemäß diesen Anweisungen. Das Gerät ist nicht für den gewerblichen Gebrauch vorgesehen. Jede andere Verwendung gilt als unsachgemäße Nutzung. Der Hersteller übernimmt keine Verantwortung für Schäden oder Verletzungen, die dadurch entstehen können.

- Dieses Gerät ist für den Einsatz in Haushalten und ähnlichen Anwendungen vorgesehen, wie z. B.:
 - Personal-Küchenbereiche in Geschäften, Büros und anderen Arbeitsumgebungen
 - Bauernhäuser
 - Nutzung durch Gäste in Hotels, Motels und ähnlichen Unterkünften
 - Bed-and-Breakfast-Unterkünfte
 - Gemeinsame Nutzung in Wohnblocks oder in Waschsaloons

4. PRODUKTBE SCHREIBUNG

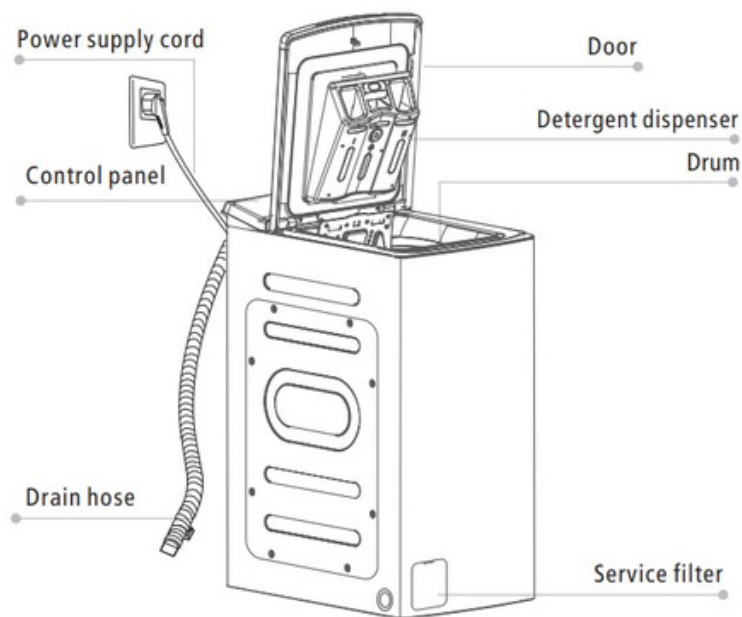

Zubehör

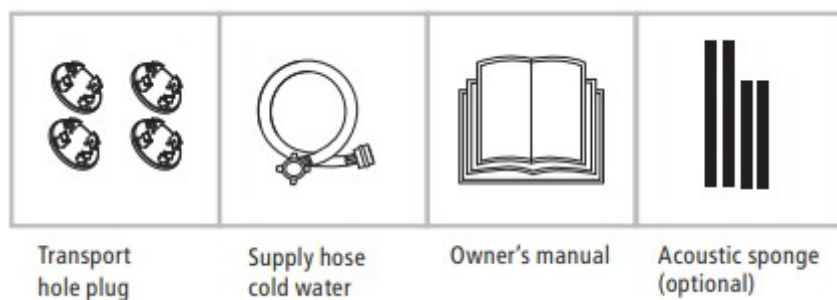

5. BEDIENFELD

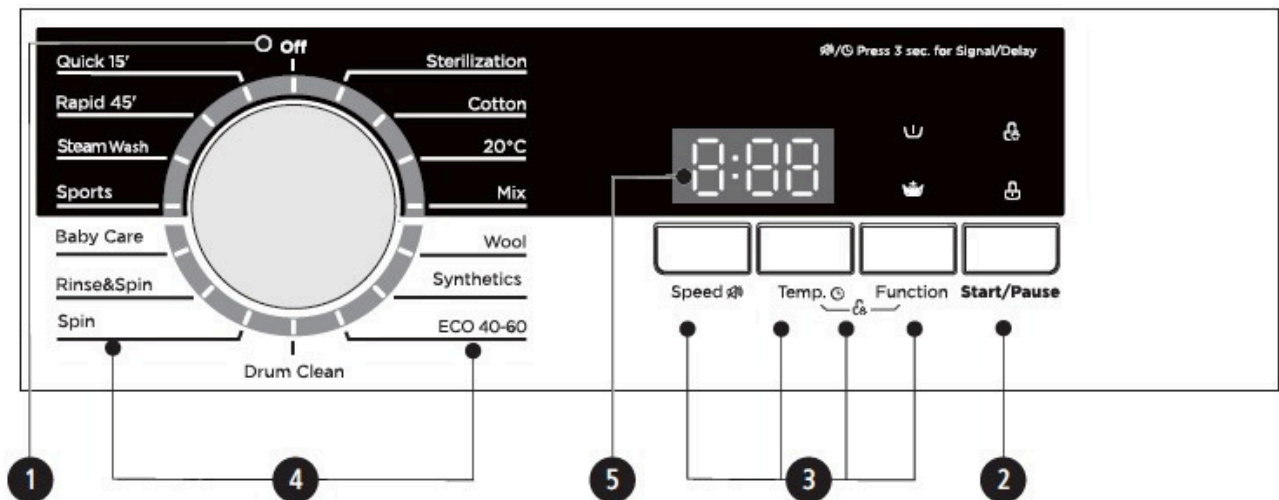

1. Ein-/Aus

Das Gerät ein- oder ausschalten. Start/Pause – Drücken Sie die Taste, um den Waschvorgang zu starten oder zu pausieren.

2. Option

Damit können Sie eine Zusatzfunktion auswählen. Die Kontrollleuchte leuchtet, wenn die Option aktiviert ist.

3. Programme

Verfügbar je nach Wäschetyp.

4. Anzeige

Die Anzeige zeigt die Einstellungen, die geschätzte verbleibende Zeit, gewählte Optionen und Statusmeldungen der Waschmaschine. Die Anzeige bleibt während des gesamten Programms eingeschaltet.

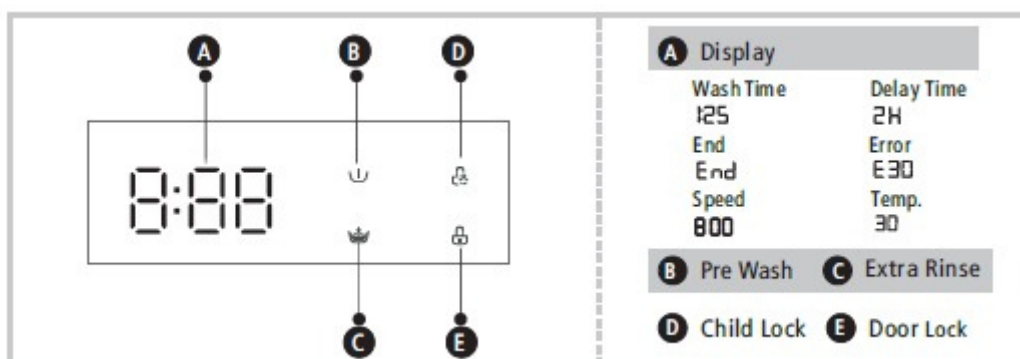

6. INSTALLATION

Installationsbereich

- Stabilität ist wichtig, um ein Verrutschen des Geräts zu verhindern!
- Stellen Sie sicher, dass das Gerät nicht auf dem Netzkabel steht.
- Vor der Installation der Maschine sollte ein Standort ausgewählt werden, der folgende Eigenschaften aufweist:
 1. Feste, trockene und ebene Oberfläche
 2. Direkte Sonneneinstrahlung vermeiden
 3. Ausreichende Belüftung
 4. Raumtemperatur über 5 °C
 5. Abstand zu Wärmequellen wie Kohle- oder Gasheizungen halten

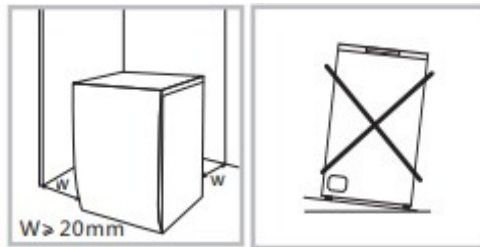

Auspacken der Waschmaschine

- Verpackungsmaterialien (z. B. Folien, Styropor) können für Kinder gefährlich sein.
- Es besteht Erstickungsgefahr!
- Bewahren Sie sämtliches Verpackungsmaterial außerhalb der Reichweite von Kindern auf.
 1. Entfernen Sie den Karton und das Styropor.
 2. Heben Sie die Waschmaschine an und entfernen Sie die Bodenverpackung. Stellen Sie sicher, dass der kleine Dreiecks-Schaumstoff zusammen mit dem unteren entfernt wird. Falls nicht, legen Sie das Gerät auf die Seite und entfernen Sie den kleinen Schaumstoff manuell vom Boden des Geräts.
 3. Entfernen Sie das Klebeband, das das Netzkabel und den Ablaufschlauch sichert.
 4. Entfernen Sie den Zulaufschlauch aus der Trommel. Achten Sie darauf, den kleinen Dreiecks-Schaumstoff ebenfalls zu entfernen.



Transportsicherungen entfernen

- Die Transportsicherungen auf der Rückseite müssen vor der Inbetriebnahme entfernt werden.
- Sie werden die Transportsicherungen erneut benötigen, falls Sie das Gerät umziehen.

Bewahren Sie sie daher an einem sicheren Ort auf.

Bitte führen Sie die folgenden Schritte aus, um die Bolzen zu entfernen:

1. Lösen Sie die 4 Bolzen mit einem Schraubenschlüssel und entfernen Sie sie.
2. Verschließen Sie die Löcher mit den Transportsicherungsstopfen.
3. Bewahren Sie die Transportsicherungen ordnungsgemäß für die zukünftige Verwendung auf.

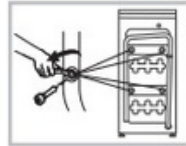

Loosen the 4 transport bolts with a spanner.



Remove the bolts including the rubber parts and keep them for future use.



Close the holes using the cover caps.

Ausrichten der Waschmaschine

- Die Sicherungsmuttern an allen vier Füßen müssen fest am Gehäuse angezogen werden.
1. Lösen Sie die Sicherungsmutter.
 2. Drehen Sie den Fuß, bis er den Boden erreicht.
 3. Passen Sie die Füße an und sichern Sie die Muttern mit einem Schraubenschlüssel.

Stellen Sie sicher, dass die Maschine eben und stabil steht.



Schließen Sie den Zulaufschlauch an!

Um Leckagen oder Wasserschäden zu vermeiden, befolgen Sie die Anweisungen:

- Knicken, Quetschen oder Verändern des Zulaufschlauchs vermeiden.
- Manuell anschließen, keine Werkzeuge verwenden. Prüfen Sie, ob die Anschlüsse fest sitzen.



Connect the water supply hose to the water inlet valve and a water tap with cold water as indicated.



Ablaufschlauch

- Den Ablaufschlauch korrekt positionieren, da sonst durch Wasserlecks Schäden entstehen können.
- Den Ablaufschlauch nicht knicken oder überdehnen.

Es gibt zwei Möglichkeiten, das Ende des Ablaufschlauchs zu platzieren:

1. Put it into the water trough.

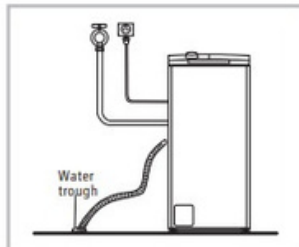

2. Connect it to the branch drain pipe of the trough.

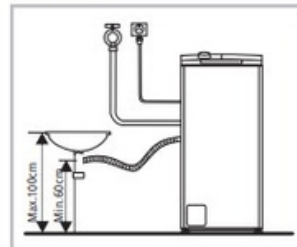

- Wenn die Maschine eine Halterung für den Ablaufschlauch hat, installieren Sie diese bitte wie folgt.

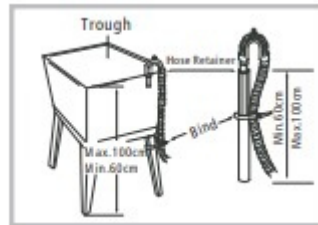
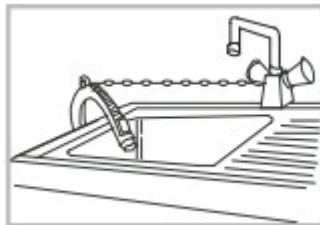

- Befestigen Sie den Ablaufschlauch beim Einbau ordnungsgemäß mit einer Schnur.
- Wenn der Ablaufschlauch zu lang ist, zwingen Sie ihn nicht in die Waschmaschine, da dies zu ungewöhnlichen Geräuschen führen kann.

7. BEDIENUNG

- Stellen Sie vor dem Waschen sicher, dass die Waschmaschine korrekt installiert ist.
- Ihr Gerät wurde vor dem Verlassen der Fabrik gründlich geprüft. Um Restwasser zu entfernen und mögliche Gerüche zu neutralisieren, wird empfohlen, das Gerät vor der ersten Nutzung zu reinigen. Starten Sie hierfür das Trommelreinigungsprogramm ohne Wäsche und Waschmittel.

Vor dem Waschen

- Bei Maschinen mit Vorwaschfunktion muss das Waschmittel in Fach I gegeben werden, nachdem die Vorwäsche ausgewählt wurde.
- Stellen Sie sicher, dass die Trommelklappen richtig verriegelt sind.

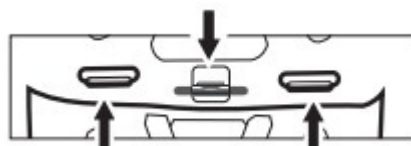

- Alle Metallhaken müssen korrekt an der hinteren Türklappe eingehängt sein.
- Überprüfen Sie vor jedem Waschgang die Trommelrolle; sie muss sich reibungslos drehen.

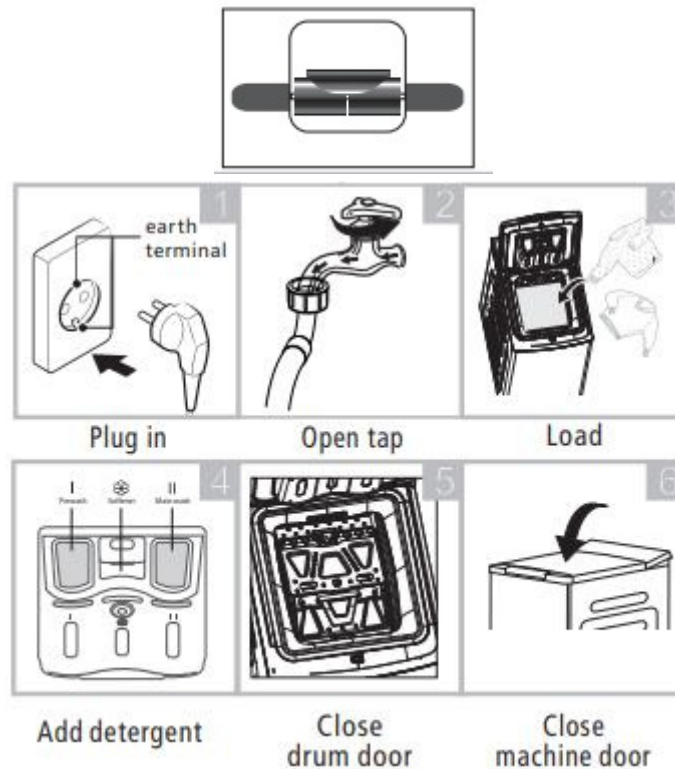

Waschen und nach dem



Ende“ auf der Anzeige

Vor jedem Waschgang

- Die Umgebungstemperatur der Waschmaschine sollte zwischen 5–40 °C liegen. Bei Verwendung unter 0 °C können das Zulaufventil und das Ablaufsystem beschädigt werden. Wenn die Maschine unter Frostbedingungen installiert wurde, sollte sie vor der Nutzung auf normale Umgebungstemperatur gebracht werden, damit sich Zulauf- und Ablaufschläuche auftauen können.
- Bitte überprüfen Sie die Pflegehinweise Ihrer Wäsche sowie die Anweisungen zur Verwendung von Waschmitteln vor dem Waschen. Verwenden Sie ein für Maschinen geeignetes, nicht schäumendes oder wenig schäumendes Waschmittel.

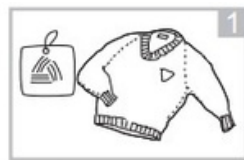

Check the care label

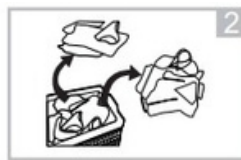

Sort laundry according to color and textile type



Take all items out of the pockets



Tie together long textile strips and belts, close zips and button

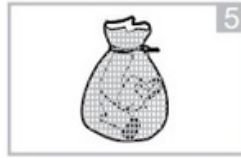

Put small items into a laundry bag



Turn easy-pilling and long-pile fabric inside out

- Waschen oder Trocknen Sie keine Kleidungsstücke, die mit brennbaren oder explosiven Substanzen gereinigt, gewaschen, eingeweicht oder abgetupft wurden, wie Wachs, Öl, Farbe, Benzin, Alkohol, Kerosin oder andere entzündliche Materialien.
- Das Waschen einzelner Kleidungsstücke kann leicht zu einer großen Unwucht führen und einen Alarm auslösen. Daher wird empfohlen, ein oder zwei weitere Wäschestücke hinzuzufügen, damit der Schleudergang reibungslos durchgeführt werden kann.

Waschmittelschublade

- I Pre wash detergent
- II Main wash detergent
- ☼ Softener

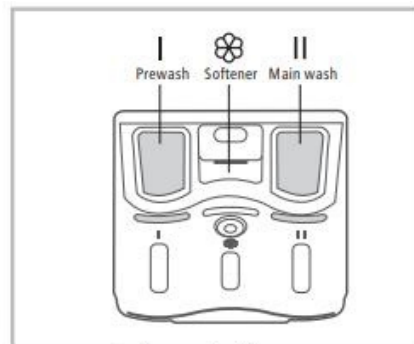

Pull out the dispenser

- Bei Maschinen mit Vorwaschfunktion muss das Waschmittel in Fach I gegeben werden, nachdem die Vorwäsche ausgewählt wurde.
- Überschreiten Sie beim Einfüllen von Waschmittel, Zusatzstoffen oder Weichspüler nicht die „MAX“-Markierung.

| Programme | I | II | ☼ | Programme | I | II | ☼ |
|---------------|---|----|---|------------|---|----|---|
| Sterilization | | ● | ○ | Spin | | | |
| Cotton | ○ | ● | ○ | Rinse&Spin | | | ○ |
| 20°C | ○ | ● | ○ | Baby Care | ○ | ● | ○ |
| Mix | ○ | ● | ○ | Sports | ○ | ● | ○ |
| Wool | | ● | ○ | Steam Wash | ○ | ● | ○ |
| Synthetics | ○ | ● | ○ | Rapid 45' | | ● | ○ |
| ECO 40-60 | | ● | ○ | Quick 15' | | ● | ○ |
| Drum Clean | | | | | | | |

- Means must
- Means optional

Waschmittel-Empfehlung

| Recommended washing detergent | Waschprogramme | Waschtemperatur | Art der Wäsche und Textilien |
|--|----------------|-----------------|--|
| Vollwaschmittel mit Bleichmitteln und optischen Aufhellern | Baumwolle, Mix | 20/40/60 | Weiße Wäsche aus kochfester Baumwolle oder |
| Colorwaschmittel ohne Bleichmittel und optische Aufheller | Baumwolle, Mix | Cold/20/40 | Leinen Bunte Wäsche aus |
| Color- oder Feinwaschmittel ohne optische Aufheller | Synthetik | Cold/20/40 | Baumwolle oder Leinen Bunte Wäsche aus pflegeleichten Fasern oder |
| Feinwaschmittel | Synthetik | 20/40 | synthetischen Materialien Empfindliche Textilien, |
| Spezial-Wollwaschmittel | Wolle | 20/40 | Seide, ViskoseWolle |

• Klumpiges oder faseriges Waschmittel bzw. Zusatzstoffe können vor dem Einfüllen in die Waschmittelschublade in etwas Wasser aufgelöst werden, um ein Verstopfen des Einlasses und damit ein Überlaufen von Wasser zu vermeiden.

• Wählen Sie die geeignete Art von Waschmittel, um maximale Waschleistung bei minimalem Wasser- und Energieverbrauch zu erzielen.

• Für ein optimales Waschergebnis ist eine korrekte Dosierung des Waschmittels wichtig.

• Verwenden Sie eine geringere Waschmittelmenge, wenn die Trommel nicht vollständig gefüllt ist.

• Passen Sie die Waschmittelmenge stets an die Wasserhärte an; bei weichem Leitungswasser weniger Waschmittel verwenden.

• Dosieren Sie nach dem Verschmutzungsgrad Ihrer Wäsche; weniger verschmutzte Kleidung benötigt weniger Waschmittel.

• Hochkonzentrierte Waschmittel (Kompaktwaschmittel) erfordern besonders genaue Dosierung.

Anzeichen für Überdosierung:















- starke Schaumbildung
- schlechtes Waschergebnis und unzureichendes Spülen









Anzeichen für Unterdosierung:











- Wäsche wird grau

Ablagerungen von Kalk auf der Trommel, dem Heizelement und/oder der Wäsche

| Cycle | Nominal capacity in kg | Temperature setting | Cycle duration in hours and minutes | Energy consumption in kWh/operalling cycle | Water consumption in liter/operalling cycle | Highest temperature °C ¹⁾ | Residual moisture in % /spin speed ²⁾ |
|-------------------------|------------------------|---------------------|-------------------------------------|--|---|--------------------------------------|--|
| Quick 15' | 2.0 | cold | 0:15 | 0.026 | 34 | cold | 70%/800 |
| 20°C | 4.0 | 20 | 1:01 | 0.183 | 47 | 20 | 70%/800 |
| Cotton | 8.0 | 60 | 2:45 | 1.394 | 71 | 60 | 53%/1300 |
| Synthetics | 4.0 | 40 | 2:20 | 0.625 | 44 | 40 | 70%/800 |
| Mix | 8.0 | 40 | 1:20 | 0.754 | 71 | 40 | 70%/800 |
| ECO 40-60 ³⁾ | 8.0 | - | 3:38 | 0.739 | 57 | 38 | 53.9%/1250 |
| | 4.0 | - | 2:48 | 0.456 | 47 | 32 | 53.9%/1250 |
| | 2.0 | - | 2:48 | 0.196 | 38 | 23 | 53.9%/1250 |

| Baumwolle | |
|---------------------------------|---|
| Waschtemperatur | 40°C |
| Maximale Waschmenge | 8kg |
| Schleuderdrehzahlwahl (U/min) | 1000 |
| Zusatzfunktionen |    |
| Standardprogrammdauer (Minuten) | 02:40 |
| Wäscheart / Beschreibung | Robuste Textilien, hitzebeständige Textilien aus Baumwolle oder Leinen |
| Synthetik | |
| Waschtemperatur | 40°C |
| Maximale Waschmenge | 4 kg |
| Schleuderdrehzahl (U/min) | 1000 |
| Zusatzfunktionen |    |
| Standardprogrammdauer (Minuten) | 02:20 |
| Wäscheart / Beschreibung | Synthetikartikel waschen, zum Beispiel: Hemden, Mäntel, Mischgewebe. Beim Waschen von Stricktextilien sollte die Waschmittelmenge reduziert werden, da ihre lockere Maschenstruktur leicht Schaum bildet. |
| Babywäsche | |
| Waschtemperatur | 60°C |
| Maximale Waschmenge | 4 kg |
| Schleuderdrehzahl (U/min) | 1000 |
| Zusatzfunktionen |    |
| Standardprogrammdauer (Minuten) | 02:01 |
| Wäscheart / Beschreibung | Babywäsche waschen, dies sorgt dafür, dass die Kleidung des Babys besonders sauber wird und verbessert das Spülergebnis, um die Haut des Babys zu schützen. |
| Rapid 45' | |
| Waschtemperatur | 40°C |
| Maximale Waschmenge | 2 kg |
| Schleuderdrehzahl (U/min) | 1000 |
| Zusatzfunktionen |   |
| Standardprogrammdauer (Minuten) | 00:45 |
| Wäscheart / Beschreibung | Einige wenige und nicht stark verschmutzte Kleidungsstücke schnell waschen. |
| Mix | |
| Waschtemperatur | 40°C |
| Maximale Waschmenge | 8 kg |
| Schleuderdrehzahl (U/min) | 1000 |
| Zusatzfunktionen |    |
| Standardprogrammdauer (Minuten) | 01:20 |
| Wäscheart / Beschreibung | Gemischte Wäsche aus Textilien aus Baumwolle und Synthetik. |

| 20°C | |
|---------------------------------|---|
| Waschtemperatur | 20°C |
| Maximale Waschmenge | 4 kg |
| Schleuderdrehzahl (U/min) | 1000 |
| Zusatzfunktionen |    |
| Standardprogrammdauer (Minuten) | 01:01 |
| Wäscheart / Beschreibung | 20°C Standardmäßig, Kaltwasser wählbar |
| Sterilisation | |
| Waschtemperatur | 70°C |
| Maximale Waschmenge | 4 kg |
| Schleuderdrehzahl (U/min) | 1000 |
| Zusatzfunktionen |   |
| Standardprogrammdauer (Minuten) | 02:27 |
| Wäscheart / Beschreibung | Eine konstante Waschtemperatur von 70 °C gewährleistet Sterilisationswirkung. Eine Beladung von weniger als 5 kg wird empfohlen. |
| Quick 15' | |
| Waschtemperatur | Cold |
| Maximale Waschmenge | 2 kg |
| Schleuderdrehzahl (U/min) | 800 |
| Zusatzfunktionen |  |
| Standardprogrammdauer (Minuten) | 00:15 |
| Wäscheart / Beschreibung | Extra-Kurzprogramm ca., geeignet für leicht verschmutzte Wäsche in kleiner Menge |
| Wolle | |
| Waschtemperatur | 40°C |
| Maximale Waschmenge | 2 kg |
| Schleuderdrehzahl (U/min) | 800 |
| Zusatzfunktionen |   |
| Standardprogrammdauer (Minuten) | 01:07 |
| Laundry type / descriptions | Hand- oder maschinenwaschbare Wolle oder hochwertige Wolltextilien. Besonders schonendes Waschprogramm, um ein Einlaufen zu verhindern, mit längeren Programm-Pausen (Textilien ruhen in der Waschflüssigkeit). |
| Nur Schleudern | |
| Waschtemperatur | -- |
| Maximale Waschmenge | 8kg |
| Schleuderdrehzahl (U/min) | 1000 |
| Zusatzfunktionen |  |
| Standardprogrammdauer (Minuten) | 00:12 |
| Wäscheart / Beschreibung | Extra-Schleudern mit wählbarer Schleuderdrehzahl. |

| Spülen & Schleudern | |
|---------------------------------|---|
| Waschtemperatur | -- |
| Maximale Waschmenge | 8kg |
| Schleuderdrehzahl (U/min) | 1000 |
| Zusatzfunktionen |   |
| Standardprogrammdauer (Minuten) | 00:20 |
| Wäscheart / Beschreibung | Extra-Spülen mit Schleudern |
| ECO 40-60 | |
| Waschtemperatur | -- |
| Maximale Waschmenge | 8kg |
| Schleuderdrehzahl (U/min) | 1300 |
| Zusatzfunktionen |  |
| Standardprogrammdauer (Minuten) | 03:38 |
| Wäscheart / Beschreibung | Helle, bunte Kleidung waschen, um die Farben besser zu schützen. Standardmäßig 40 °C, nicht wählbar, geeignet für Wäsche bei etwa 40°C-60°C |
| Drum Clean | |
| Waschtemperatur | 90°C |
| Maximale Waschmenge | - |
| Schleuderdrehzahl (U/min) | 1000 |
| Zusatzfunktionen |  |
| Standardprogrammdauer (Minuten) | 01:18 |
| Wäscheart / Beschreibung | Speziell an dieser Maschine eingestellt, um die Trommel und Schläuche zu reinigen. Es wird eine Hochtemperatur-Sterilisation bei 90 °C angewendet, um das Wäschewaschen umweltfreundlicher zu gestalten. Während dieses Programms können keine Kleidungsstücke oder andere Wäsche hinzugefügt werden. Wenn eine angemessene Menge Chlorbleichmittel hinzugefügt wird, ist der Reinigungseffekt der Trommel besser. Der Kunde kann dieses Programm regelmäßig nach Bedarf verwenden. |
| Steam-Wash | |
| Waschtemperatur | 40°C |
| Maximale Waschmenge | 2.5 kg |
| Schleuderdrehzahl (U/min) | 800 |
| Zusatzfunktionen |    |
| Standardprogrammdauer (Minuten) | 01:48 |
| Wäscheart / Beschreibung | Die Dampfwashfunktion kann tief in die Fasern eindringen, wodurch Bakterien und Keime effektiv beseitigt werden, unangenehme Gerüche verhindert und die Gesundheit geschützt wird. |
| Sports | |
| Waschtemperatur | 20°C |
| Maximale Waschmenge | 4 kg |
| Schleuderdrehzahl (U/min) | 1000 |
| Zusatzfunktionen |    |
| Standardprogrammdauer (Minuten) | 00:45 |
| Wäscheart / Beschreibung | Sportbekleidung waschen |

Speed

Schleuderdrehzahl

Bei Bedarf kann die Schleuderdrehzahl über die Speed-/Drehzahl-Taste in den folgenden Stufen angepasst werden: 1300: 0–400–600–800–1000–1200–1300

Delay

Startzeitvorwahl

Die Startzeitvorwahl einstellen:

1. Wählen Sie ein Programm aus.
2. Drücken Sie die Delay-/Startzeitvorwahl-Taste, um die Zeit auszuwählen (Verzögerungszeit: 0–24 h).
3. Drücken Sie [Start/Pause], um den Verzögerungsbetrieb zu starten.



Startzeitvorwahl abbrechen:

Drücken Sie die [Delay]/Startzeitvorwahl-Taste, bis die Anzeige erlischt.

Dies muss vor Programmstart erfolgen.

Wenn das Programm bereits gestartet wurde, muss es ausgeschaltet werden, um ein neues Programm einstellen zu können.

Vorwäsche

Zusätzliche Waschfunktion vor Beginn des Hauptwaschgangs, um die Waschleistung zu erhöhen. Hinweis: Das Waschmittel muss in Fach I gegeben werden.

Extra-Spülen

Die Wäsche wird nach Auswahl dieser Funktion zusätzlich gespült.

Temp.

Kindersicherung

Bei Bedarf kann die Waschtemperatur über die Temperatur-Taste in den folgenden

Stufen eingestellt werden: Kalt – 20 °C – 40 °C – 60 °C – 90 °C.

Kindersicherung

Diese Funktion soll verhindern, dass Kinder die Bedienelemente missbrauchen.

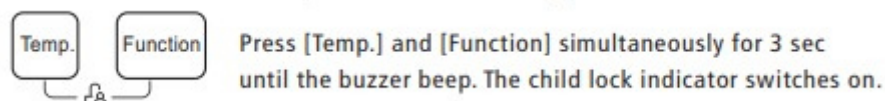

Wenn die Kindersicherung aktiviert ist, zeigt die Anzeige abwechselnd „CL“ und die verbleibende Zeit an. Das Drücken einer anderen Taste lässt die Anzeige der Kindersicherung blinken.

Nach Ende des Programms wechseln sich „CL“ und „END“ auf der Anzeige ab.

Die Kindersicherung deaktiviert die Funktion aller Tasten mit Ausnahme der Ein-/Aus-Taste und der Kindersicherungstaste! Nur das gleichzeitige Drücken der beiden Tasten [Temp.] und [Funktion] kann die Kindersicherung deaktivieren! Bitte deaktivieren Sie die Kindersicherung, bevor Sie ein neues Programm auswählen

Signalton stummschalten



Choose the Programme



Press the [Speed]button for 3sec.,
the buzzer is mute.

To act the buzzer function, press the button again for 3 seconds. The setting will be kept until the next reset.

VORSICHT

- Nach dem Stummschalten der Signaltonfunktion werden die Töne nicht mehr aktiviert.

8. WARTUNG

Reinigung und Pflege

- Bevor Sie mit der Wartung beginnen, ziehen Sie bitte den Netzstecker und schließen Sie den Wasserhahn.
Reinigung des Gehäuses

- Eine ordnungsgemäße Wartung der Waschmaschine kann deren Lebensdauer verlängern.
- Die Oberfläche kann bei Bedarf mit verdünnten, nicht scheuernden Neutralreinigern gereinigt werden.
- Bei Wasserüberschüssen sofort mit einem feuchten Tuch abwischen.
- Keine scharfen Gegenstände verwenden.
- Ameisensäure, verdünnte Lösungsmittel oder gleichwertige chemische Produkte sind verboten.

Reinigung der Trommel

- Roststellen, die durch Metallgegenstände in der Trommel entstanden sind, müssen sofort mit chlorfreien Reinigungsmitteln entfernt werden.
- Niemals Stahlwolle verwenden.
- Während der Trommelreinigung keine Wäsche in die Waschmaschine legen.

Reinigung des Zulauffilters

- Eine nachlassende Wasserzufuhr ist ein Zeichen dafür, dass der Filter gereinigt werden muss.
 1. Wasserhahn schließen und den Zulaufschlauch entfernen.
 2. Den Filter mit einer Bürste reinigen.
 3. Den Zulaufschlauch auf der Rückseite der Maschine abschrauben. Den Filter mit einer Spitzzange herausziehen.
 4. Den Filter mit einer Bürste gründlich reinigen.
 5. Den Filter wieder in den Zulauf einsetzen und den Zulaufschlauch wieder anschließen.
 6. Den Zulauffilter alle 3 Monate reinigen, um den normalen Betrieb des Geräts zu gewährleisten.

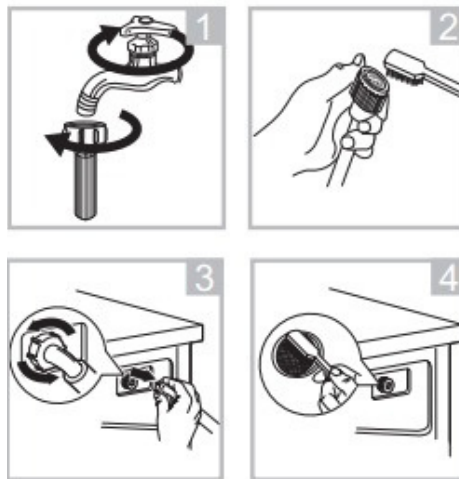

Reinigung der Waschmittelschublade

1. Drücken Sie die Pfeilmarkierung auf der Weichspülerabdeckung innerhalb der Schublade nach unten.
2. Heben Sie die Klammer an und nehmen Sie die Weichspülerabdeckung heraus. Reinigen Sie alle Rillen mit Wasser.
3. Setzen Sie die Weichspülerabdeckung wieder ein und schieben Sie die Schublade zurück in ihre Position.

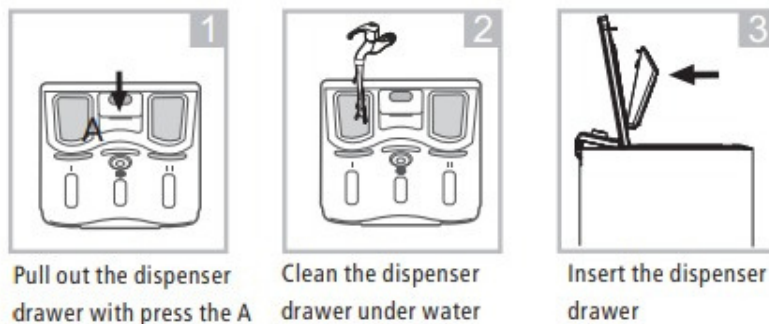

- Verwenden Sie keine scheuernden oder ätzenden Mittel zur Reinigung der Kunststoffteile.
- Reinigen Sie die Waschmittelschublade alle 3 Monate, um den normalen Betrieb des Geräts zu gewährleisten.

Reinigung des Ablauffilter der Pumpe

- Stellen Sie sicher, dass die Maschine den Waschgang beendet hat und leer ist. Schalten Sie sie aus und ziehen Sie den Netzstecker, bevor Sie den Ablauffilter reinigen.
- Vorsicht bei heißem Wasser. Lassen Sie das Wasser abkühlen. Verbrühungsgefahr!
- Reinigen Sie den Filter regelmäßig alle 3 Monate, um den normalen Betrieb des Geräts zu gewährleisten.

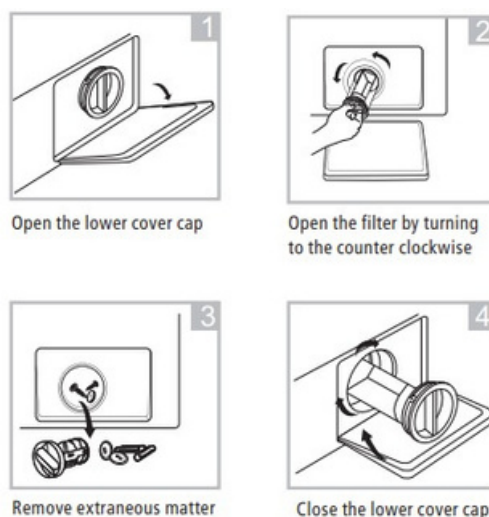

9. FEHLERSUCHE

Die Maschine startet nicht oder stoppt während des Betriebs.

Versuchen Sie zunächst, das Problem selbst zu lösen. Wenn dies nicht gelingt, wenden Sie sich an das Servicezentrum.

| Beschreibung | Grund | Lösung |
|-------------------------------------|---|--|
| Waschmaschine startet nicht | Die Tür ist nicht richtig geschlossen. | Nach dem Schließen der Tür neu starten Überprüfen, ob Wäsche eingeklemmt ist |
| Tür lässt sich nicht öffnen | Die Sicherheitsfunktion der Waschmaschine ist aktiv | Netzstecker ziehen und das Gerät neu starten |
| Wasserleck | Die Verbindung zwischen Zulaufschlauch oder Ablaufschlauch ist nicht dicht | Wasserleitungen überprüfen und festziehen |
| Waschmittelreste in der Schublade | Das Waschmittel ist feucht geworden oder verklumpt | Ablaufschlauch reinigen Waschmittelschublade reinigen und abwischen |
| Anzeige oder Display leuchtet nicht | Netzstecker trennen / Probleme mit der Verbindung der Steuerplatine oder des Kabelbaums | Überprüfen, ob Strom abgeschaltet ist und der Netzstecker korrekt eingesteckt ist |
| Ungewöhnliche Geräusche | | Überprüfen, ob die Transportsicherungen (Schrauben) entfernt wurden Überprüfen, ob die Maschine auf einem festen und ebenen Boden installiert ist |

| Beschreibung | Mögliche Ursache | Lösung |
|--------------|--|--|
| E30 | Tür ist nicht richtig geschlossen | Tür richtig schließen und neu starten |
| E10 | Wasserzulaufproblem während des Waschgangs | Check if the water pressure is high enough. Straighten the water pipe. Clean the inlet valve filter. |
| E21 | Wasser läuft zu lange ab | Überprüfen, ob der Wasserdruck ausreichend ist. |
| E12 | Wasserüberlauf | Wasserleitung gerade ausrichten. |
| EXX | Sonstiges | Zulauffilter reinigen. |

WICHTIGE SCHRITTE BEIM TRANSPORT DER MASCHINE

- Überprüfen Sie, ob die Tür und die Waschmittelschublade richtig geschlossen sind.
- Entfernen Sie den Wasserzulauf- und den Ablaufschlauch von den Hausinstallationen.
- Lassen Sie das Wasser vollständig aus der Maschine ablaufen.
- Wichtig: Die 4 Transportschrauben auf der Rückseite der Maschine wieder einsetzen.
- Dieses Gerät ist schwer. Vorsichtig transportieren. Halten Sie beim Heben niemals an hervorstehenden Teilen der Maschine. Die Maschinentür darf nicht als Griff verwendet werden.

TECHNISCHE DATEN

Die technischen Informationen befinden sich auf dem Typenschild auf der Innenseite des Geräts und auf dem Energielabel.

Der auf dem Energielabel aufgedruckte QR-Code bietet einen Weblink zu Informationen über die Leistung des Geräts in der EU-EPREL-Datenbank. Bewahren Sie das Energielabel zusammen mit der Bedienungsanleitung und allen weiteren Unterlagen dieses Geräts auf.

Es ist auch möglich, die gleichen Informationen in EPREL über den Link <https://eprel.ec.europa.eu> sowie den Modellnamen und die Produktnummer, die Sie auf dem Typenschild des Geräts finden, abzurufen.

Um Informationen zu Ihrem Produkt im EPREL-Portal zu erhalten, können Sie die folgenden Codes scannen:



Vielen Dank für den Kauf dieses Produkts. Wenn Sie Unterstützung für Ihr Gerät benötigen, besuchen Sie unsere Website über die folgenden Links:

Benutzerhandbücher: <https://www.heinner.ro>

Serviceinformationen: <https://www.heinner.ro>

**Environment friendly disposal**

You can help protect the environment!

Please remember to respect the local regulations: hand in the non-working electrical equipment's to an appropriate waste disposal center.



HEINNER ist eine eingetragene Marke der **Network One Distribution SRL**. Andere Marken- und Produktnamen sind Marken oder eingetragene Marken der jeweiligen Inhaber. Kein Teil der Spezifikationen darf in irgendeiner Form oder auf irgendeine Weise reproduziert oder zur Erstellung von Ableitungen wie Übersetzungen, Umwandlungen oder Anpassungen verwendet werden, ohne die Erlaubnis von NETWORK ONE DISTRIBUTION.

Urheberrecht © 2013 Network One Distribution. Alle Rechte vorbehalten.
www.heinner.com, <http://www.nod.ro>



Dieses Produkt entspricht den Normen und Standards der Europäischen Gemeinschaft.



Importeur: **Network One Distribution**, Marcel Iancu

Straße 3-5, Bukarest, Rumänien

Tel.: +40 21 211 18 56 www.heinner.com , www.nod.ro

AUTOMATISCHE WASMACHINE

Model: HWM-TL8013IVA++



- Automatische wasmaschine
- Laadvermogen: 8 kg
- Energieklasse: A

HEINNER

1. INLEIDING

Lees de instructies zorgvuldig door en bewaar de handleiding voor toekomstige informatie.

Deze handleiding is bedoeld om alle noodzakelijke instructies te geven over de installatie, het gebruik en het onderhoud van het apparaat. Om het apparaat correct en veilig te gebruiken, leest u deze handleiding zorgvuldig door voordat u het installeert en gebruikt.

2. INHOUD VAN UW PAKKET

- Automatische wasmachine
- Gebruikershandleiding
- Garantiekaart Pakket

3. INHOUD VAN UW PAKKET

ALGEMEEN

Lees de volgende veiligheidsinformatie zorgvuldig door en volg deze strikt op om het risico op brand of explosie, elektrische schokken en schade aan eigendommen, persoonlijk letsel of verlies van leven te minimaliseren. Het niet opvolgen van deze instructies zal alle garantie ongeldig maken.

- Het apparaat mag worden gebruikt door kinderen van 8 jaar en ouder en door personen met verminderde fysieke, zintuiglijke of mentale capaciteiten of gebrek aan ervaring en kennis, indien zij toezicht of instructies hebben gekregen over het veilig gebruik van het apparaat en de bijbehorende gevaren begrijpen.
- Kinderen mogen niet met het apparaat spelen. Schoonmaak en onderhoud door de gebruiker mogen niet door kinderen worden uitgevoerd zonder toezicht.
- Kinderen moeten worden toezicht gehouden zodat zij niet met het apparaat spelen.
- Kinderen van 3 jaar en jonger moeten uit de buurt van het apparaat worden gehouden of continu worden toezicht gehouden.
- Dieren en kinderen kunnen in de machine klimmen. Controleer de machine vóór elk gebruik.
- Klim of zit niet op het apparaat.
- Alle wasmiddelen en aanvullende stoffen moeten op een veilige plaats buiten het bereik van kinderen worden bewaard.
- Installeer de machine niet op een tapijt. Het blokkeren van de openingen door een tapijt kan de machine beschadigen.
- Houd het apparaat uit de buurt van warmtebronnen en direct zonlicht om te voorkomen dat plastic en rubber corroderen.
- Gebruik het apparaat niet in vochtige omgevingen of ruimtes met explosieve of bijtende gassen. Laat het apparaat drogen in de open lucht bij waterlekken of waterspatten.
- Het apparaat mag niet worden geïnstalleerd achter een op slot te doen deur, een schuifdeur of een deur met scharnier aan de tegenovergestelde zijde van de wasmachine.

- Gebruik de machine niet in ruimtes met een temperatuur onder 5°C. Dit kan schade aan onderdelen veroorzaken. Als dit onvermijdelijk is, zorg er dan voor dat het water na elk gebruik volledig uit het apparaat wordt afgevoerd om schade door vorst te voorkomen.
- Gebruik nooit brandbare sprays of stoffen in de directe omgeving van het apparaat.
- Als het voedingssnoer beschadigd is, moet het worden vervangen door de fabrikant, diens service-agent of een vergelijkbaar gekwalificeerd persoon om gevaar te voorkomen.
- Als de machine beschadigd is, mag deze niet worden gebruikt tenzij deze is gerepareerd door de fabrikant, diens service-agent of een vergelijkbaar gekwalificeerd persoon. Gevaar voor elektrische schokken!

INSTALLATIE

- Verwijder alle verpakkingsmaterialen en transportbouten voordat u het apparaat gebruikt. Anders kan ernstige schade ontstaan.
- Dit apparaat is uitgerust met een enkele inlaatklep en kan alleen op de koudwaterleiding worden aangesloten.
- Het netsnoer moet na installatie toegankelijk blijven.
- Voordat u voor het eerst kleding wast, moet het product één keer door alle programma's worden gedraaid zonder kleding.
- Het product moet gekalibreerd worden voordat de wasmachine wordt gebruikt.
- Plaats geen te zware voorwerpen op het apparaat, zoals watercontainers of verwarmingsapparaten.
- De meegeleverde nieuwe slangensets moeten worden gebruikt; oude slangensets mogen niet worden hergebruikt.
- Max. inlaatwaterdruk: 1 MPa. Min. inlaatwaterdruk: 0,1 MPa.

ELEKTRISCHE AANSLUITING

- Zorg ervoor dat het voedingssnoer niet bekneld raakt door de machine, dit kan beschadiging veroorzaken.
- Sluit het product aan op een geaard stopcontact dat beveiligd is met een zekering volgens de waarden in de tabel "Technische specificaties". De aarding moet worden uitgevoerd door een gekwalificeerde elektricien. Zorg ervoor dat de machine is geïnstalleerd in overeenstemming met de plaatselijke voorschriften. **WAARSCHUWING!**
- Gebruik geen meerdere stekkers of verlengsnoeren.
- Het apparaat mag niet worden aangesloten op een extern schakelsysteem, zoals een timer, of op een circuit dat regelmatig wordt in- en uitgeschakeld.
- Trek de stekker niet uit het stopcontact als er brandbaar gas in de buurt is.
- Trek nooit de stekker uit het stopcontact met natte handen.
- Trek altijd aan de stekker, niet aan het snoer.
- Trek de stekker altijd uit het stopcontact als het apparaat niet wordt gebruikt.

WATERAANSLUITINGEN

- Controleer de aansluitingen van de waterinlaatslangen, de waterkranen en de afvoerslang op mogelijke problemen als gevolg van veranderingen in de waterdruk. Als de aansluitingen losraken of lekken, sluit dan de waterkraan en laat dit repareren. Gebruik het apparaat niet voordat de leidingen en slangen correct zijn geïnstalleerd door gekwalificeerde personen.
- De glazen deur kan zeer heet worden tijdens gebruik. Houd kinderen en huisdieren uit de buurt van de machine terwijl deze in werking is.

- De waterinlaat- en afvoerslangen moeten veilig worden geïnstalleerd en ongedeed blijven. Anders kan er waterlekage optreden.
- Verwijder het afvoerpompfilter niet terwijl er nog water in het apparaat zit. Grote hoeveelheden water kunnen lekken en er bestaat een risico op brandwonden door heet water.

BEDIENING EN ONDERHOUD

- Gebruik nooit brandbare, explosieve of giftige oplosmiddelen. Gebruik geen benzine, alcohol, enz. als wasmiddel. Kies alleen wasmiddelen die geschikt zijn voor machinaal wassen.
- Zorg ervoor dat alle zakken geleegd zijn. Scherpe en harde voorwerpen zoals munten, broches, spijkers, schroeven, stenen, enz. kunnen ernstige schade aan de machine veroorzaken.
- Verwijder alle voorwerpen uit zakken, zoals aanstekers en lucifers, voordat u het apparaat gebruikt.
- Spoel items die met de hand zijn gewassen grondig uit.
- Items die bevuild zijn met stoffen zoals kookolie, aceton, alcohol, benzine, kerosine, vlekverwijderaars, terpentijn, was en wasverwijderaars moeten op hoge temperatuur met extra wasmiddel worden gewassen voordat ze in het apparaat worden gedroogd.
- Items die schuimrubber (latexfoam), douchekappen, waterdichte stoffen, met rubber beklede artikelen en kleding of kussens met schuimrubberlagen bevatten, mogen niet in de machine worden gedroogd.
- Wasverzachtters of soortgelijke producten moeten worden gebruikt volgens de aanbevolen instructies.
- Probeer de deur nooit met kracht te openen. De deur ontgrendelt kort na het einde van een programma.
- Sluit de deur niet met overmatige kracht. Als het moeilijk is om de deur te sluiten, controleer dan of de kleding correct is geplaatst en verdeeld.
- Trek altijd de stekker uit het stopcontact en sluit de waterkraan vóór het reinigen en onderhoud en na elk gebruik.
- Giet nooit water over het apparaat voor reiniging. Gevaar voor elektrische schokken!
- Reparaties mogen alleen worden uitgevoerd door de fabrikant, diens service-agent of een vergelijkbaar gekwalificeerde persoon om gevaar te voorkomen. De producent is niet verantwoordelijk voor schade veroorzaakt door ingrepen van niet-geautoriseerde personen.

TRANSPORT

- Voor transport:
 - De bouten moeten door een gespecialiseerd persoon opnieuw op de machine worden gemonteerd.
 - Het opgehoopte water moet uit de machine worden afgevoerd.

Dit apparaat is zwaar.

- Transporteer met voorzichtigheid.
- Houd nooit een uitstekende deel van de machine vast bij het tillen.
- De deur van de machine mag niet als handvat worden gebruikt.

BEDOELD GEBRUIK

Het product is uitsluitend bedoeld voor huiselijk gebruik en voor textiel in huishoudelijke hoeveelheden die geschikt zijn voor machinewassen en drogen. Dit apparaat is alleen voor binnengebruik en niet bedoeld voor inbouw. Gebruik het apparaat alleen volgens deze instructies. Het apparaat is niet bedoeld voor commercieel gebruik. Elk ander gebruik wordt beschouwd als onjuist gebruik. De producent is niet verantwoordelijk voor schade of letsel die hieruit voort kan komen.

- Dit apparaat is bedoeld voor gebruik in huishoudelijke en soortgelijke toepassingen, zoals:
 - Personeelskeukens in winkels, kantoren en andere werkomgevingen.
 - Boerderijen.
 - Door klanten in hotels, motels en andere verblijfsomgevingen.
 - Bed & breakfast-omgevingen.
 - Gemeenschappelijke ruimtes in flatgebouwen of wasserettes.

4. PRODUCTBESCHRIJVING

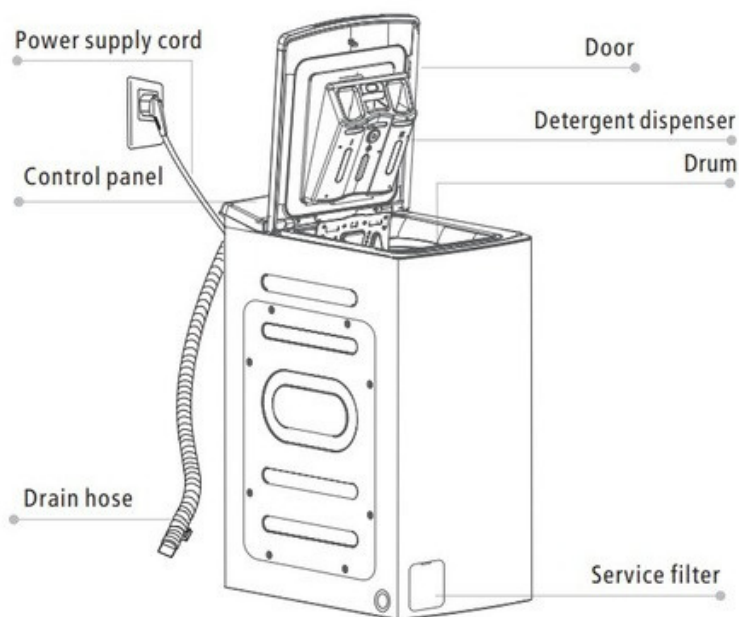

ACCESSOIRES

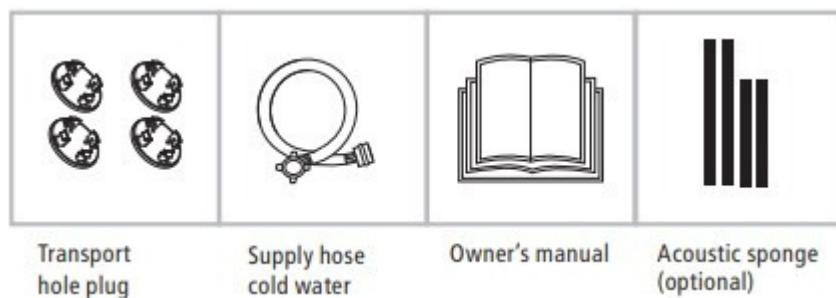

5. BEDIENINGSPANEEL

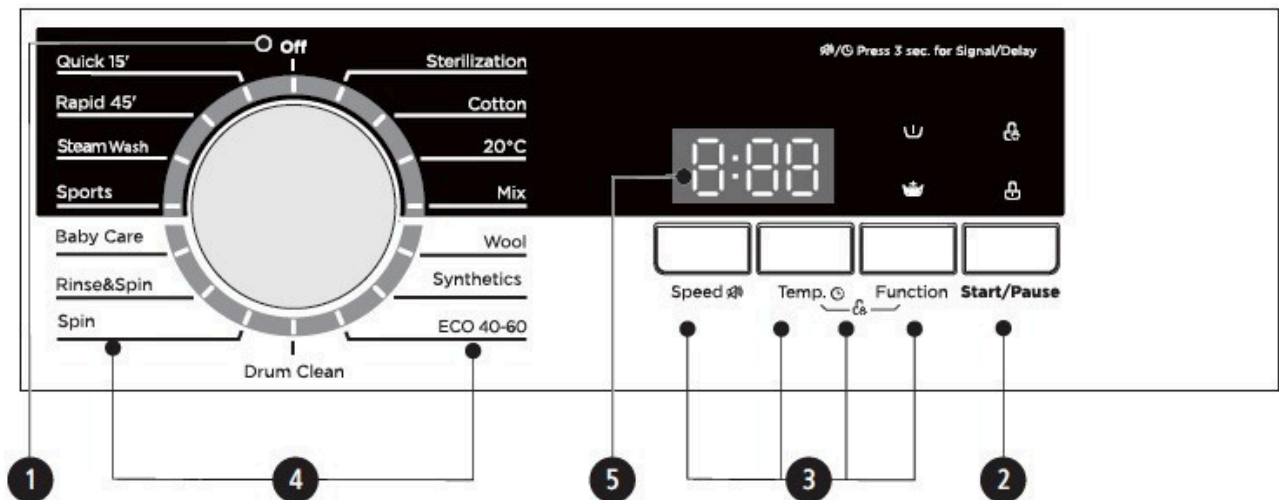

1. Aan/Uit

Het product wordt ingeschakeld/uitgeschakeld.

2. Start/Pauze

Druk op de knop om de wascyclus te starten of te pauzeren.

3. Optie

Hiermee kunt u een extra functie selecteren; de knop licht op wanneer geselecteerd.

4. Programma's

Beschikbaar afhankelijk van het type wasgoed.

5. Display

Het display toont de instellingen, geschatte resterende tijd, opties en statusmeldingen van uw wasmachine. Het display blijft gedurende de hele cyclus aan.

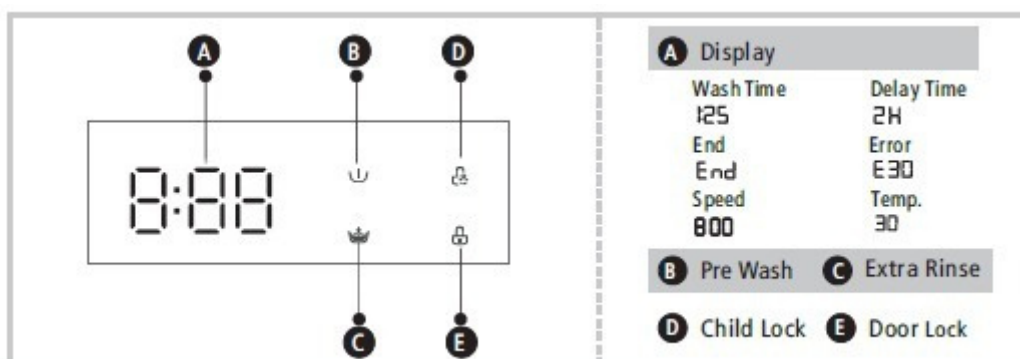

6. INSTALLATIE

INSTALLATIELOCATIE

- Stabiliteit is belangrijk om te voorkomen dat het product verschuift!
- Zorg ervoor dat het product niet op het netsnoer staat.
- Voordat de machine wordt geïnstalleerd, moet een locatie worden gekozen die aan de volgende kenmerken voldoet:
 1. Stevig, droog en vlak oppervlak
 2. Vermijd direct zonlicht
 3. Voldoende ventilatie
 4. Kamertemperatuur boven 5°C
 5. Houd afstand van warmtebronnen zoals kolen of gas

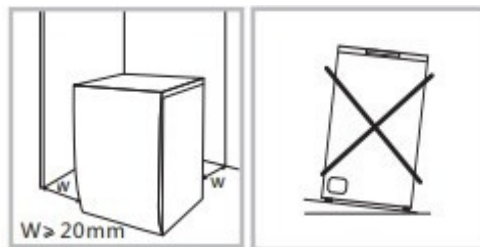

HET UITPAKKEN VAN DE WASMACHINE

- Verpakkingsmateriaal (bijv. folie, piepschuim) kan gevaarlijk zijn voor kinderen.
- Er bestaat verstikkingsgevaar!
- Houd alle verpakkingen ver buiten het bereik van kinderen.
 1. Verwijder de kartonnen doos en piepschuimverpakking.
 2. Til de wasmachine op en verwijder de basisverpakking. Zorg ervoor dat het kleine driehoekige schuim samen met de bodem wordt verwijderd. Zo niet, leg het apparaat op de zijkant en verwijder het kleine schuim handmatig van de onderkant van het apparaat.
 3. Verwijder de tape die het netsnoer en de afvoerslang vastzet.
 4. Verwijder de inlaatslang uit de trommel. Zorg ervoor dat het kleine driehoekige schuim ook wordt verwijderd.



VERWIJDER DE TRANSPORTBOUTEN

- U moet de transportbouten aan de achterkant verwijderen voordat u het product gebruikt.
- U heeft de transportbouten opnieuw nodig als u het apparaat verplaatst, dus zorg dat u ze veilig bewaart.

Please take the following steps to remove the bolts:

1. Draai de 4 bouten los met een steeksleutel en verwijder ze vervolgens.
2. Sluit de gaten af met de transportgatpluggen.
3. Bewaar de transportbouten op een veilige plaats voor toekomstig gebruik.

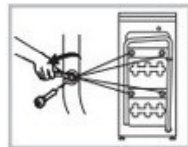

Loosen the 4 transport bolts with a spanner.



Remove the bolts including the rubber parts and keep them for future use.



Close the holes using the cover caps.

Het waterpas zetten van de wasmachine

- De borgmoeren op alle vier de poten moeten stevig tegen de behuizing worden aangedraaid.
1. Draai de borgmoer los.
 2. Draai de poot totdat deze de vloer raakt.
 3. Stel de poten bij en draai de borgmoeren vast met een steeksleutel. Zorg ervoor dat de machine waterpas en stabiel staat.

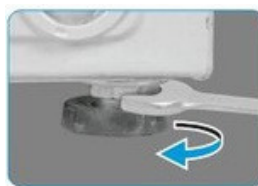

SLUIT DE WATERTOEOVOERSLANG AAN!

- Buig, knijp of wijzig de waterinlaatslang niet.
- Sluit handmatig aan, gebruik geen gereedschap. Controleer of de aansluitingen goed vastzitten.



Connect the water supply hose to the water inlet valve and a water tap with cold water as indicated.



AFVOERSLANG

- Plaats de afvoerslang correct, anders kan er waterschade ontstaan.
- Buig of rek de afvoerslang niet uit.

1. Put it into the water trough.

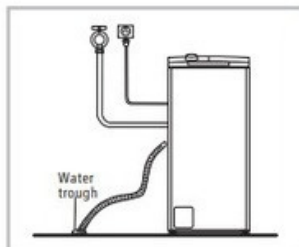

2. Connect it to the branch drain pipe of the trough.

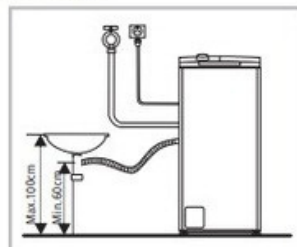

- Als de machine een afvoerslangsteun heeft, installeer deze dan zoals hieronder.

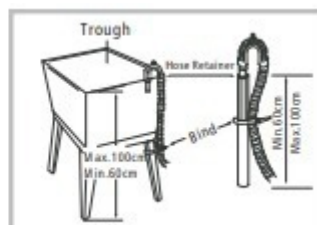
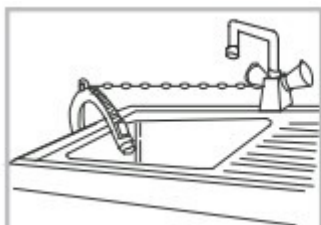

- Bevestig de afvoerslang correct met een touw bij installatie.
- Als de afvoerslang te lang is, duw deze dan niet geforceerd in de wasmachine, dit kan abnormale geluiden veroorzaken.

7. BEDIENING

- Controleer voor het wassen of de wasmachine correct is geïnstalleerd.
- Uw apparaat is grondig gecontroleerd voordat het de fabriek verliet. Om restwater te verwijderen en mogelijke geuren te neutraliseren, wordt aangeraden het apparaat voor het eerste gebruik te reinigen. Start hiervoor het programma Trommelreiniging zonder wasgoed en wasmiddel.

VOOR HET WASSEN

- Het wasmiddel moet worden toegevoegd in "vak I" nadat het voorwasprogramma is geselecteerd voor machines die over deze functie beschikken.
- Zorg ervoor dat de trommelkleppen correct vergrendeld zijn.

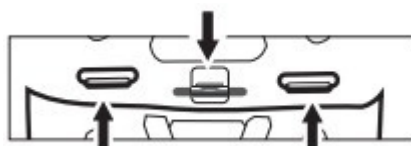

- Alle metalen haken moeten correct worden bevestigd aan de achterste deurklep.
- Controleer de roller vóór elke wasbeurt; deze moet vloeiend kunnen draaien.

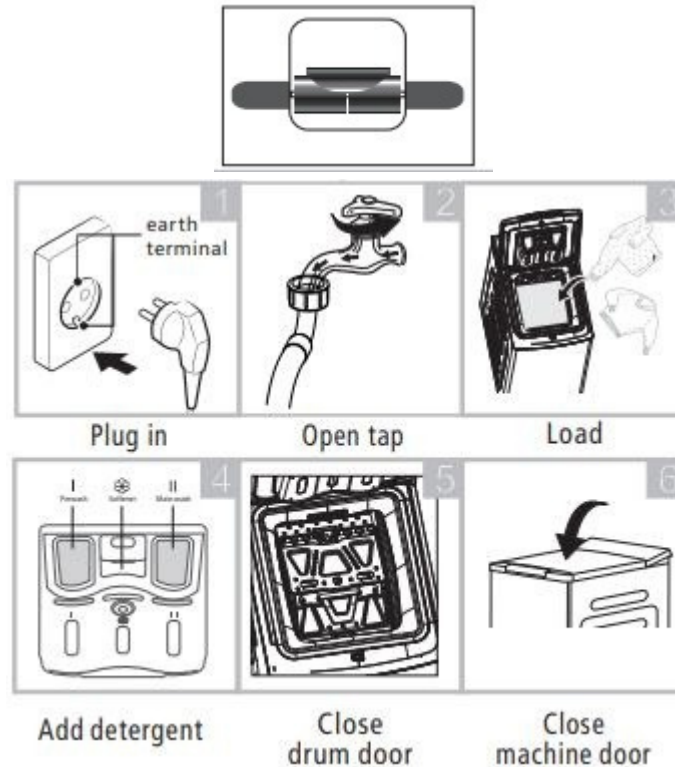

WASSEN EN NA HET WASSEN

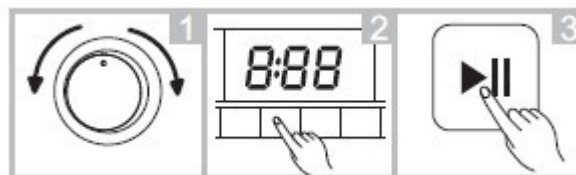

“Einde” op het display

Voor elke wasbeurt

- De omgevingstemperatuur van de wasmachine moet 5–40°C zijn. Bij gebruik onder 0°C kunnen de inlaatklep en het afvoersysteem beschadigd raken. Als de machine is geïnstalleerd onder vriesomstandigheden, moet deze eerst naar een normale omgevingstemperatuur worden gebracht zodat de waterinlaatslang en afvoerslang kunnen ontdooien voordat u het apparaat gebruikt.
- Controleer de waslabels van uw kleding en de instructies voor het gebruik van wasmiddel voordat u gaat wassen. Gebruik niet-schuimende of weinig-schuimende wasmiddelen die geschikt zijn voor machinaal wassen

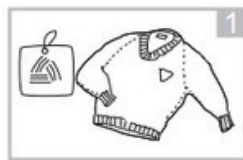

Check the care label

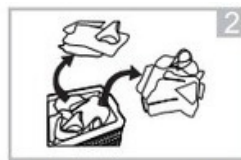

Sort laundry according to color and textile type



Take all items out of the pockets



Tie together long textile strips and belts, close zips and button

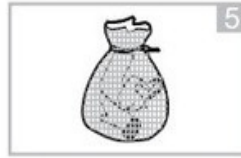

Put small items into a laundry bag



Turn easy-pilling and long-pile fabric inside out

- Was of droog geen artikelen die zijn gereinigd, gewassen, geweekt of bevochtigd met brandbare of explosieve stoffen zoals was, olie, verf, benzine, alcohol, kerosine en andere brandbare materialen.
- Het wassen van enkele kledingstukken kan gemakkelijk grote excentriciteit veroorzaken en een alarm geven vanwege onbalans. Daarom wordt aangeraden om één of twee extra kledingstukken toe te voegen zodat het centrifugeren soepel kan verlopen.

WASMIDDELDOS / WASMIDDELBAK

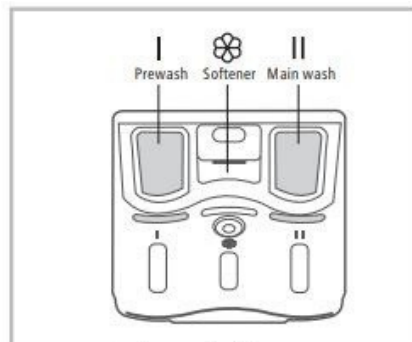

Pull out the dispenser

- I Pre wash detergent
- II Main wash detergent
- ☼ Softener

- Wasmiddel hoeft alleen te worden toegevoegd in "vak I" nadat het voorwasprogramma is geselecteerd voor machines die over deze functie beschikken.
- Overschrijd het "MAX"-niveau niet bij het vullen van wasmiddel, toevoegingen of wasverzachter.

| Programme | I | II | ☼ | Programme | I | II | ☼ |
|---------------|---|----|---|------------|---|----|---|
| Sterilization | | ● | ○ | Spin | | | |
| Cotton | ○ | ● | ○ | Rinse&Spin | | | ○ |
| 20°C | ○ | ● | ○ | Baby Care | ○ | ● | ○ |
| Mix | ○ | ● | ○ | Sports | ○ | ● | ○ |
| Wool | | ● | ○ | Steam Wash | ○ | ● | ○ |
| Synthetics | ○ | ● | ○ | Rapid 45' | | ● | ○ |
| ECO 40-60 | | ● | ○ | Quick 15' | | ● | ○ |
| Drum Clean | | | | | | | |

- Means must
- Means optional

AANBEVELING VOOR WASMIDDEL

| AANBEVOLEN WASMIDDEL | WASPROGRAMMA'S | Wastemp eratuur | SOORT WASGOED EN TEXTIEL |
|---|----------------|--------------------|--|
| Zwaar wasmiddel met bleekmiddelen en optische witmakers | Katoen Gemengd | 20/40/60 | Wit wasgoed gemaakt van kookvast katoen of linnen |
| Kleurwasmiddel zonder bleekmiddelen en optische witmakers | Katoen Gemengd | Cold/20/40 | Gekleurd wasgoed gemaakt van katoen of linnen |
| Kleur- of fijnwasmiddel zonder optische witmakers | Synthetisch | Cold/20/40 | Gekleurd wasgoed gemaakt van makkelijk te verzorgen vezels of synthetische |
| Mild wasmiddel | Synthetisch | 20/40 | materialen Delicaat textiel, zijde, viscose |
| Speciaal wolwasmiddel | Wol | 20/40 | Wol |

- Klontvorming of sliertige wasmiddelen of toevoegingen kunnen worden verdund met wat water voordat ze in het wasmiddelbakje worden gegoten, om te voorkomen dat de inlaat verstopt raakt en er wateroverloop ontstaat.
- Kies het geschikte type wasmiddel om een maximale wasprestatie en een minimaal water- en energieverbruik te bereiken.
- Voor het beste reinigingsresultaat is een juiste dosering van het wasmiddel belangrijk.
- Gebruik een verminderde hoeveelheid wasmiddel als de trommel niet volledig is gevuld.
- Pas de hoeveelheid wasmiddel altijd aan op de waterhardheid; als uw kraanwater zacht is, gebruik dan minder wasmiddel.
- Doseer afhankelijk van hoe vuil uw wasgoed is; minder vuile kleding heeft minder wasmiddel nodig.
- Zeer geconcentreerd (compact) wasmiddel vereist een nauwkeurige dosering.

Symptomen van overdosering van wasmiddel:















- Overmatige schuimvorming
- Slecht was- en spoelresultaat









Symptomen van onderdosering van wasmiddel:











- Wasgoed wordt grijs

Opbouw van kalkaanslag op de trommel, het verwarmingselement en/of het wasgoed

| Cycle | Nominal capacity in kg | Temperature setting | Cycle duration in hours and minutes | Energy consumption in kWh/operalling cycle | Water consumption in liter/operalling cycle | Highest temperature °C ¹⁾ | Residual moisture in % /spin speed ²⁾ |
|-------------------------|------------------------|---------------------|-------------------------------------|--|---|--------------------------------------|--|
| Quick 15' | 2.0 | cold | 0:15 | 0.026 | 34 | cold | 70%/800 |
| 20°C | 4.0 | 20 | 1:01 | 0.183 | 47 | 20 | 70%/800 |
| Cotton | 8.0 | 60 | 2:45 | 1.394 | 71 | 60 | 53%/1300 |
| Synthetics | 4.0 | 40 | 2:20 | 0.625 | 44 | 40 | 70%/800 |
| Mix | 8.0 | 40 | 1:20 | 0.754 | 71 | 40 | 70%/800 |
| ECO 40-60 ³⁾ | 8.0 | - | 3:38 | 0.739 | 57 | 38 | 53.9%/1250 |
| | 4.0 | - | 2:48 | 0.456 | 47 | 32 | 53.9%/1250 |
| | 2.0 | - | 2:48 | 0.196 | 38 | 23 | 53.9%/1250 |

| Katoen | |
|-----------------------------------|---|
| Wastemperatuur | 40°C |
| Maximale hoeveelheid wasgoed | 8kg |
| Centrifugesnelheid selectie (tpm) | 1000 |
| Aanvullende functies |    |
| Standaard programmaduur (minuten) | 02:40 |
| Type wasgoed / beschrijving | Stevig textiel, hittebestendig textiel gemaakt van katoen of linnen |
| Synthetisch | |
| Wastemperatuur | 40°C |
| Maximale hoeveelheid wasgoed | 4 kg |
| Centrifugesnelheid selectie (tpm) | 1000 |
| Aanvullende functies |    |
| Standaard programmaduur (minuten) | 02:20 |
| Type wasgoed / beschrijving | Was synthetische artikelen, bijvoorbeeld: overhemden, jassen, mixvezels. Bij het wassen van gebreide textiel moet de hoeveelheid wasmiddel worden verminderd vanwege de losse draadstructuur die gemakkelijk schuim vormt. |
| Babyverzorging | |
| Wastemperatuur | 60°C |
| Maximale hoeveelheid wasgoed | 4 kg |
| Centrifugesnelheid selectie (tpm) | 1000 |
| Aanvullende functies |    |
| Standaard programmaduur (minuten) | 02:01 |
| Type wasgoed / beschrijving | Het wassen van babykleding, dit maakt de kleding van de baby schoner en verbetert de spoelprestaties om de huid van de baby te beschermen. |
| Rapid 45' | |
| | 40°C |
| Wastemperatuur | 2 kg |
| Maximale hoeveelheid wasgoed | 1000 |
| Centrifugesnelheid selectie (tpm) |   |
| Aanvullende functies | 00:45 |
| Standaard programmaduur (minuten) | Snelle was voor een paar licht vervuilde kledingstukken |
| Type wasgoed / beschrijving | |
| Gemengd | |
| Wastemperatuur | 40°C |
| Maximale hoeveelheid wasgoed | 8 kg |
| Centrifugesnelheid selectie (tpm) | 1000 |
| Aanvullende functies |    |
| Standaard programmaduur (minuten) | 01:20 |
| Type wasgoed / beschrijving | Gemengde lading bestaande uit textiel van katoen en synthetische materialen. |

| 20°C | |
|-----------------------------------|---|
| Wastemperatuur | 20°C |
| Maximale hoeveelheid wasgoed | 4 kg |
| Centrifugesnelheid selectie (tpm) | 1000 |
| Aanvullende functies |    |
| Standaard programmaduur (minuten) | 01:01 |
| Type wasgoed / beschrijving | 20°C Standaardinstellingen, koude waterkeuze mogelijk. |
| Sterilisatie | |
| Wastemperatuur | 70°C |
| Maximale hoeveelheid wasgoed | 4 kg |
| Centrifugesnelheid selectie (tpm) | 1000 |
| Aanvullende functies |   |
| Standaard programmaduur (minuten) | 02:27 |
| Type wasgoed / beschrijving | Een constante wastemperatuur van 70°C zorgt voor sterilisatie-effecten. Een laadgewicht van minder dan 5 kg wordt aanbevolen. |
| Quick 15' | |
| Wastemperatuur | Cold |
| Maximale hoeveelheid wasgoed | 2 kg |
| Centrifugesnelheid selectie (tpm) | 800 |
| Aanvullende functies |  |
| Standaard programmaduur (minuten) | 00:15 |
| Type wasgoed / beschrijving | Extra kort programma, ongeveer, geschikt voor licht bevulde was of een kleine hoeveelheid wasgoed. |
| Wol | |
| Wastemperatuur | 40°C |
| Maximale hoeveelheid wasgoed | 2 kg |
| Centrifugesnelheid selectie (tpm) | 800 |
| Aanvullende functies |   |
| Standaard programmaduur (minuten) | 01:07 |
| Type wasgoed / beschrijving | Met de hand of in de machine wasbare wol of fijne wollige textiel. Vooral een voorzichtig wasprogramma om krimp te voorkomen, met langere pauzes tijdens het programma (textiel rust in het waswater). |
| Alleen centrifugeren | |
| Wastemperatuur | -- |
| Maximale hoeveelheid wasgoed | 8kg |
| Centrifugesnelheid selectie (tpm) | 1000 |
| Aanvullende functies |  |
| Standaard programmaduur (minuten) | 00:12 |
| Type wasgoed / beschrijving | Extra centrifugeren met instelbare centrifugesnelheid. |

| Spoelen & Centrifugeren | |
|------------------------------------|--|
| Wastemperatuur | -- |
| Maximale hoeveelheid wasgoed | 8kg |
| Centrifugesnelheid selectie (tpm) | 1000 |
| Aanvullende functies |   |
| Standaard programmaduur (minuten) | 00:20 |
| Type wasgoed / beschrijving | Extra spoelen met centrifugeren. |
| ECO 40-60 | |
| Wastemperatuur | -- |
| Maximale hoeveelheid wasgoed | 8kg |
| Centrifugesnelheid selectie (tpm) | 1300 |
| Aanvullende functies |  |
| Standaard programmaduur (minuten) | 03:38 |
| Type wasgoed / beschrijving | Wassen van felgekleurde kleding, dit beschermt de kleuren beter. Standaard 40°C, niet instelbaar, geschikt voor wasgoed bij ongeveer 40°C-60°C. |
| Trommelreiniging | |
| Wastemperatuur | 90°C |
| Maximale hoeveelheid wasgoed | - |
| Centrifugesnelheid selectie (tpm) | 1000 |
| Aanvullende functies |  |
| Standaard programmaduur (minuten) | 01:18 |
| Type wasgoed / beschrijving | Speciaal ingesteld in deze machine om de trommel en de leidingen te reinigen. Het programma gebruikt een hoge temperatuur van 90°C voor sterilisatie, waardoor het wassen milieuvriendelijker wordt. Tijdens dit programma kan er geen kleding of ander wasgoed worden toegevoegd. Wanneer een juiste hoeveelheid chloorbleekmiddel wordt toegevoegd, wordt het reinigingseffect van de trommel beter. De gebruiker kan dit programma regelmatig gebruiken, afhankelijk van de behoefte. |
| Stoomwas | |
| Wastemperatuur | 40°C |
| Maximale hoeveelheid wasgoed | 2.5 kg |
| Centrifugesnelheid selectie (tpm) | 800 |
| Aanvullende functies |    |
| Standaard programmaduur (minuten) | 01:48 |
| Type wasgoed / beschrijving | De stoomwas kan diep in de vezels doordringen, waardoor bacteriën en ziektekiemen effectief worden verwijderd, geurtjes worden voorkomen en de gezondheid wordt beschermd. |
| Sport | |
| Wastemperatuur | 20°C |
| Maximale hoeveelheid wasgoed | 4 kg |
| Centrifugesnelheid selectie (tpm) | 1000 |
| Aanvullende functies |    |
| Standaard programmaduur (minuten) | 00:45 |
| Type wasgoed / beschrijving | Wassen van sportkleding |



Centrifugesnelheid

Indien nodig kan de centrifugesnelheid worden aangepast door op de knop Snelheid te drukken volgens de volgende stappen: 1300: 0-400-600-800-1000-1200-1300.



Uitstel instellen

Stel de Uitstel-functie in:

1. Selecteer een programma.
2. Druk op de knop Uitstel om de tijd te kiezen (uitstelperiode: 0-24 uur).
3. Druk op Start/Pauze om de uitgestelde werking te starten.



Uitstelfunctie annuleren:

Druk op de knop Uitstel totdat het indicatielampje uitgaat.

Dit moet worden gedaan voordat het programma start.

Als het programma al is begonnen, moet het programma worden uitgeschakeld om opnieuw in te stellen voor een nieuw programma.



Voorwas

Extra wasfunctie die vóór de hoofdwascyclus wordt uitgevoerd om de wasprestaties te verbeteren.

Opmerking: Wasmiddel moet in vak I worden toegevoegd.



Extra Spoelen

Het wasgoed ondergaat een extra spoelbeurt na het selecteren van deze functie.



Temperatuur

Indien nodig kan de wastemperatuur worden aangepast door op de Temperatuur-knop te drukken volgens de volgende stappen: Koud - 20°C - 40°C - 60°C - 90°C.



Kinderbeveiliging

Deze functie is bedoeld om te voorkomen dat kinderen de bedieningselementen verkeerd gebruiken.

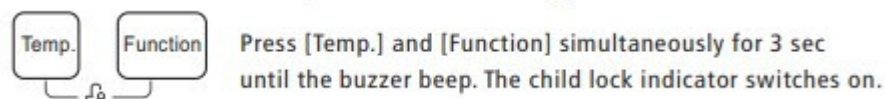

Wanneer de Kinderbeveiliging is ingeschakeld, zal het display afwisselend "CL" en de resterende tijd tonen. Het indrukken van een andere knop laat het Kinderbeveiligingslampje knipperen. Wanneer het programma is voltooid, zullen "CL" en "END" afwisselend op het display verschijnen.

De Kinderbeveiliging schakelt de functie van alle knoppen uit, behalve de Aan/Uit-knop en de Kinderbeveiliging-knop! Alleen het gelijktijdig indrukken van de twee knoppen [Temp.] en [Functie] kan de Kinderbeveiliging deactiveren.

Deactiveer de Kinderbeveiliging voordat u een nieuw programma selecteert!

Geluidssignaal dempen



Choose the Programme



Press the [Speed] button for 3sec.,
the buzzer is mute.

To act the buzzer function, press the button again for 3 seconds. The setting will be kept until the next reset.

WAARSCHUWING

- Na het dempen van het geluidssignaal worden de geluiden niet meer geactiveerd.

8. ONDERHOUD

Reiniging en Verzorging

- Voordat u met het onderhoud begint, haalt u de stekker uit het stopcontact en sluit u de kraan.

Reiniging van de

Behuizing

- Correct onderhoud van de wasmachine kan de levensduur verlengen.
- Het oppervlak kan indien nodig worden gereinigd met verdund, niet-schurend, neutraal reinigingsmiddel.
- Bij wateroverloop direct afvegen met een vochtige doek.
- Geen scherpe voorwerpen toegestaan.
- Bijtende middelen en hun verdunde oplosmiddelen of equivalente producten zijn verboden, zoals oplosmiddelen of chemicaliën.

Reiniging van de trommel

- Gebruik nooit staalwol.
- Plaats geen wasgoed in de machine tijdens het reinigen van de trommel.
- Roestvlekken veroorzaakt door metalen voorwerpen moeten onmiddellijk worden verwijderd met een chloorhoudend middel.

Reiniging van het inlaatfilter

- Verminderde waterstroom is een teken dat het filter schoongemaakt moet worden.

Sluit de kraan en verwijder de waterslang.

Reinig het filter met een borstel.

Schroef de waterslang los van de achterkant van de machine en trek het filter met een tang eruit.

Reinig het filter met een borstel.

Plaats het filter terug in de waterinlaat en sluit de waterslang opnieuw aan.

Reinig het inlaatfilter elke 3 maanden om een normale werking van het apparaat te garanderen.

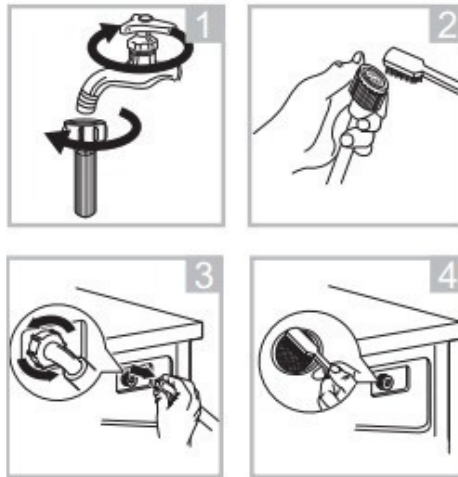

Reiniging van de wasmiddellade

1. Druk op de pijlpositie van het wasverzachterdeksel in de lade.
2. Til het clipje omhoog, verwijder het wasverzachterdeksel en reinig alle groeven met water.
3. Plaats het wasverzachterdeksel terug en schuif de lade op zijn plek.

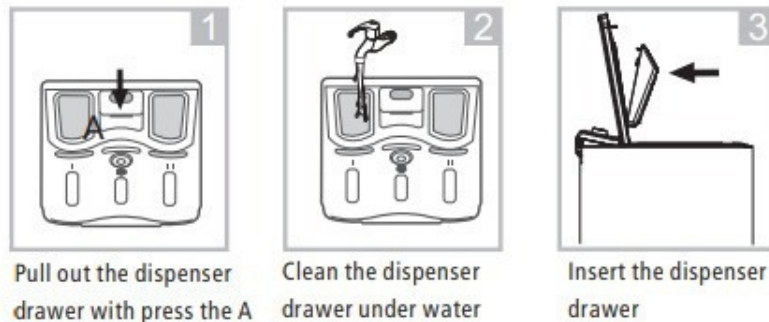

- Gebruik geen schurende of bijtende middelen om de plastic onderdelen te reinigen.
- Reinig de wasmiddellade elke 3 maanden om een normale werking van het apparaat te garanderen.

Reiniging van het filter van de afvoerpomp

- Zorg ervoor dat de machine de wascyclus heeft voltooid en leeg is. Schakel het apparaat uit en haal de stekker uit het stopcontact voordat u het filter van de afvoerpomp reinigt.
- Wees voorzichtig met heet water. Laat het water afkoelen. Gevaar voor brandwonden!
- Reinig het filter periodiek, elke 3 maanden, om een normale werking van het apparaat te waarborgen.

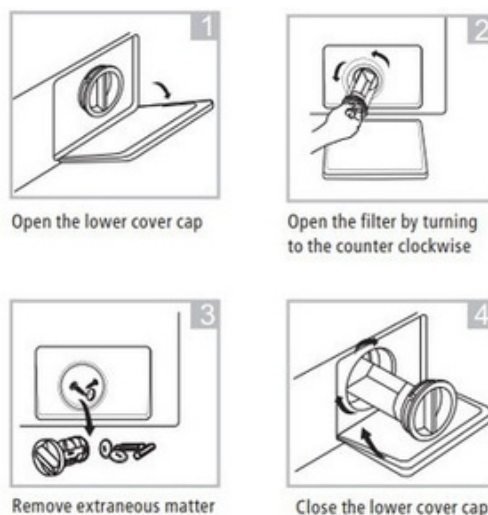

9. PROBLEMEN OPLOSSEN

Het apparaat start niet of stopt tijdens gebruik. Probeer eerst een oplossing voor het probleem te vinden. Lukt dit niet, neem dan contact op met het servicecentrum.

| Beschrijving | Reden | Oplossing |
|---------------------------------|---|---|
| Wasmachine kan niet starten | De deur is niet goed gesloten | Controleer of de deur goed gesloten is en sluit deze stevig. |
| De deur kan niet worden geopend | De veiligheidsbescherming van de wasmachine is actief | Controleer de inlaat- en afvoerslangen en maak de verbindingen goed vast. |
| Waterlekkage | De aansluiting van de inlaat- of afvoerslang is niet goed vast | Maak het samengeklonterde of vochtige wasmiddel los voordat u het toevoegt. |
| Wasmiddelresten in de lade | Het wasmiddel is vochtig of samengeklonterd | Controleer de stroomvoorziening en laat een gekwalificeerde technicus de printplaat of bedrading inspecteren en repareren indien nodig. |
| Indicator of display werkt niet | De stroomonderbreking, printplaat (PC board) of bedrading heeft een verbindingsprobleem | |
| Abnormaal geluid | | |

| Beschrijving | Mogelijke oorzaak | Oplossing |
|--------------|--|---|
| E30 | De deur is niet goed gesloten. | Sluit de deur correct en start het programma opnieuw. |
| E10 | Probleem met waterinjectie tijdens de wascyclus. | Controleer of de waterdruk voldoende is. Maak de waterslang recht. Reinig het filter van de inlaatklep. |
| E21 | Te lang water afvoeren | Controleer de afvoerslang op verstoppingen. |
| E12 | Wateroverloop | Start het apparaat opnieuw. |
| EXX | Overige oorzaken | Blijft het probleem bestaan, neem dan contact op met de klantenservice. |

BELANGRIJKE STAPPEN BIJ HET VERPLAATSEN VAN HET APPARAAT

- Controleer of de deur en de wasmiddellade goed gesloten zijn.
- Verwijder de waterslang en de afvoerslang van de huisinstallaties.
- Laat het water volledig uit het apparaat lopen.
- Belangrijk: Plaats de 4 transportbouten aan de achterkant van het apparaat opnieuw.
- Dit apparaat is zwaar. Verplaats het voorzichtig. Houd nooit een uitstekende deel van het apparaat vast bij het tillen. Deur van de machine mag niet als handgreep worden gebruikt.

TECHNISCHE GEGEVENS

De technische informatie bevindt zich op het typeplaatje aan de binnenkant van het apparaat en op het energielabel. De QR-code op het energielabel, dat bij het apparaat is geleverd, geeft een weblink naar de informatie over de prestaties van het apparaat in de EU EPREL-database. Bewaar het energielabel voor referentie samen met de gebruiksaanwijzing en alle andere documenten die bij dit apparaat zijn geleverd.

Het is ook mogelijk om dezelfde informatie in EPREL te vinden via de link <https://eprel.ec.europa.eu> met de modelnaam en het productnummer die u op het typeplaatje van het apparaat vindt. Om informatie over uw product in het EPREL-portaal te openen, kunt u de onderstaande codes scannen:



Dank u voor de aankoop van dit product. Als u ondersteuning nodig heeft voor uw product, bezoek dan onze website via de onderstaande links:

Gebbruikershandleidingen: <https://www.heinner.ro>

Service-informatie: <https://www.heinner.ro>

**Milieuvriendelijke verwijdering**

U kunt helpen het milieu te beschermen!

Houd u aan de lokale voorschriften: lever niet-werkende elektrische apparaten in bij een geschikt afvalinzamelingspunt.



HEINNER is een geregistreerd handelsmerk van **Network One Distribution SRL**. Andere merken en productnamen zijn handelsmerken of geregistreerde handelsmerken van hun respectieve eigenaren. Geen enkel deel van de specificaties mag worden gereproduceerd in welke vorm of op welke manier dan ook, of worden gebruikt om afgeleide werken te maken zoals vertaling, transformatie of aanpassing zonder toestemming van NETWORK ONE DISTRIBUTION.

Copyright © 2013 Network One Distribution. Alle rechten voorbehouden.
www.heinner.com, <http://www.nod.ro>



Dit product voldoet aan de normen en standaarden van de Europese Gemeenschap.



Importeur: **Network One Distribution**, Marcel Iancu Street

3-5, Boekarest, Roemenië

Tel: +40 21 211 18 56 www.heinner.com , www.nod.ro

LAVE-LINGE AUTOMATIQUE

Modèle:

HWM-TL8013IVA++



- Lave-linge automatique
- Capacité de charge : 8 kg
- Classe énergétique : A

HEINNER

1. INTRODUCTION

Veuillez lire attentivement les instructions et conserver le manuel pour consultation future.

Ce manuel est conçu pour fournir toutes les instructions nécessaires concernant l'installation, l'utilisation et l'entretien de l'appareil. Pour utiliser l'appareil correctement et en toute sécurité, veuillez lire attentivement ce manuel avant l'installation et l'utilisation.

2. CONTENU DE VOTRE EMBALLAGE

- Lave-linge automatique
- Manuel d'utilisation
- Carte de garantie

3. CONTENU DE VOTRE EMBALLAGE

GÉNÉRALITES

Veuillez lire attentivement les informations de sécurité suivantes et les respecter strictement afin de minimiser les risques d'incendie ou d'explosion, de choc électrique et de prévenir les dommages matériels, les blessures ou la perte de vie. Le non-respect de ces instructions annule toute garantie.

- L'appareil peut être utilisé par des enfants à partir de 8 ans et par des personnes ayant des capacités physiques, sensorielles ou mentales réduites, ou un manque d'expérience et de connaissances, si elles ont été supervisées ou instruites sur l'utilisation sûre de l'appareil et comprennent les dangers impliqués.
- Les enfants ne doivent pas jouer avec l'appareil. Le nettoyage et l'entretien par l'utilisateur ne doivent pas être effectués par des enfants sans supervision.
- Les enfants doivent être surveillés afin qu'ils ne jouent pas avec l'appareil.
- Les enfants de 3 ans et moins doivent être tenus à l'écart de l'appareil ou surveillés en permanence.
- Les animaux et les enfants peuvent grimper dans la machine. Vérifiez la machine avant chaque utilisation.
- Ne pas grimper ni s'asseoir sur l'appareil.
- Tous les produits de lavage et substances supplémentaires doivent être conservés dans un endroit sûr, hors de portée des enfants.
- Ne pas installer la machine sur un sol recouvert de moquette. L'obstruction des ouvertures par la moquette peut endommager la machine.
- Gardez l'appareil à l'écart des sources de chaleur et de la lumière directe du soleil pour éviter la corrosion des parties en plastique et en caoutchouc.
- Ne pas utiliser l'appareil dans des environnements humides ou des pièces contenant des gaz explosifs ou corrosifs. En cas de fuite d'eau ou d'éclaboussures, laissez l'appareil sécher à l'air libre.
- L'appareil ne doit pas être installé derrière une porte verrouillable, une porte coulissante ou une porte dont les charnières sont du côté opposé à celui de la machine à laver.

- Ne pas utiliser la machine dans des pièces où la température est inférieure à 5°C. Cela peut endommager certaines pièces. Si cela est inévitable, assurez-vous de vidanger complètement l'eau de l'appareil après chaque utilisation afin d'éviter les dommages causés par le gel.
- Ne jamais utiliser de sprays ou substances inflammables à proximité immédiate de l'appareil.
- Si le cordon d'alimentation est endommagé, il doit être remplacé par le fabricant, son agent de service ou par des personnes qualifiées afin d'éviter tout danger.
- Si la machine est endommagée, elle ne doit pas être utilisée tant qu'elle n'a pas été réparée par le fabricant, son agent de service ou des personnes qualifiées. Risque de choc électrique !

INSTALLATION

- Retirez tous les matériaux d'emballage et les boulons de transport avant d'utiliser l'appareil. Sinon, des dommages graves peuvent survenir.
- Cet appareil est équipé d'une seule vanne d'arrivée d'eau et ne peut être connecté qu'à l'alimentation en eau froide.
- La fiche d'alimentation doit rester accessible après l'installation.
- Avant de laver des vêtements pour la première fois, le produit doit être utilisé une fois pour effectuer toutes les procédures sans vêtements à l'intérieur.
- Avant d'utiliser la machine à laver, le produit doit être calibré.
- Ne placez pas d'objets excessivement lourds sur l'appareil, comme des récipients d'eau ou des appareils de chauffage.
- Les nouveaux ensembles de tuyaux fournis avec l'appareil doivent être utilisés, et les anciens ensembles de tuyaux ne doivent pas être réutilisés.
- Pression maximale de l'eau d'arrivée : 1 MPa. Pression minimale de l'eau d'arrivée : 0,1 MPa.

CONNEXION ÉLECTRIQUE

- Assurez-vous que le câble d'alimentation n'est pas coincé par la machine, il pourrait être endommagé.
- Branchez le produit sur une prise de terre protégée par un fusible conforme aux valeurs indiquées dans le tableau des « Caractéristiques techniques ». L'installation de la mise à la terre doit être effectuée par un électricien qualifié. Veillez à ce que la machine soit installée conformément aux réglementations locales.

ATTENTION !

- N'utilisez pas de multiprises ni de rallonges.
- L'appareil ne doit pas être équipé d'un dispositif de commutation externe tel qu'un minuteur, ni être connecté à un circuit régulièrement allumé et éteint.
- Ne tirez pas sur la prise si un gaz inflammable est présent à proximité.
- Ne retirez jamais la fiche avec les mains mouillées.
- Tirez toujours sur la fiche, jamais sur le câble.
- Débranchez toujours l'appareil lorsqu'il n'est pas utilisé.

RACCORDEMENTS D'EAU

- Vérifiez les raccordements des tuyaux d'arrivée d'eau, des robinets et du tuyau de vidange pour détecter d'éventuels problèmes dus aux variations de pression d'eau. Si les raccords se desserrent ou fuient, fermez le robinet et faites-les réparer. N'utilisez pas l'appareil avant que les tuyaux et les flexibles ne soient correctement installés par des professionnels qualifiés.
- La porte en verre peut devenir très chaude pendant le fonctionnement. Tenez les enfants et les animaux domestiques à l'écart de la machine lorsqu'elle fonctionne.

- Les tuyaux d'arrivée et d'évacuation d'eau doivent être correctement installés et rester en bon état. Dans le cas contraire, des fuites d'eau peuvent se produire.
- Ne retirez pas le filtre de la pompe de vidange tant qu'il reste de l'eau dans l'appareil. De grandes quantités d'eau pourraient s'échapper, et il existe un risque de brûlure dû à l'eau chaude.

UTILISATION ET ENTRETIEN

- N'utilisez jamais de solvants inflammables, explosifs ou toxiques. N'utilisez pas d'essence, d'alcool, etc. comme détergents. Sélectionnez uniquement des détergents adaptés au lavage en machine.
- Assurez-vous que toutes les poches sont vides. Les objets pointus ou rigides tels que pièces de monnaie, broches, clous, vis, pierres, etc., peuvent causer des dommages graves à cette machine.
- Retirez tous les objets des poches, tels que briquets et allumettes, avant d'utiliser l'appareil.
- Rincez soigneusement les articles qui ont été lavés à la main.
- Les articles tachés de substances telles que l'huile de cuisson, l'acétone, l'alcool, l'essence, le kérosène, les détachants, la térébenthine, la cire ou les produits de dépose de cire doivent être lavés à chaud avec une quantité supplémentaire de détergent avant d'être séchés dans l'appareil.
- Les articles contenant de la mousse en caoutchouc (latex), les bonnets de douche, les textiles imperméables, les articles avec dos en caoutchouc et les vêtements ou oreillers équipés de coussins en mousse ne doivent pas être séchés dans la machine.
- Les adoucissants ou produits similaires doivent être utilisés conformément aux instructions fournies.
- N'essayez jamais d'ouvrir la porte par la force. La porte se déverrouillera peu de temps après la fin du cycle.
- Ne fermez pas la porte avec une force excessive. Si la fermeture est difficile, vérifiez que les vêtements sont correctement insérés et répartis.
- Débranchez toujours l'appareil et fermez le robinet d'eau avant le nettoyage et l'entretien, ainsi qu'après chaque utilisation.
- Ne versez jamais d'eau sur l'appareil pour le nettoyer. Risque de choc électrique !
- Les réparations doivent uniquement être effectuées par le fabricant, son agent de service ou des personnes qualifiées équivalentes afin d'éviter tout danger. Le fabricant ne sera pas responsable des dommages causés par l'intervention de personnes non autorisées.

TRANSPORT

- Avant le transport :
 - Les boulons doivent être réinstallés sur la machine par une personne spécialisée.
 - L'eau accumulée dans la machine doit être vidangée.
- Cet appareil est lourd.
- Transportez-le avec précaution.
- Ne tenez jamais une partie saillante de la machine lors du levage.
- La porte de la machine ne peut pas être utilisée comme poignée.

USAGE PRÉVU

Le produit est destiné uniquement à un usage domestique et pour le lavage et le séchage de textiles en quantités ménagères adaptées à la machine. Cet appareil est uniquement destiné à un usage intérieur et n'est pas conçu pour être encastré. Utilisez-le uniquement conformément à ces instructions. L'appareil n'est pas destiné à un usage commercial. Tout autre usage est considéré comme un usage inapproprié. Le fabricant n'est pas responsable des dommages ou blessures pouvant en résulter.

- Cet appareil est destiné à être utilisé dans des environnements domestiques et similaires tels que :
 - Les cuisines du personnel dans les magasins, bureaux et autres lieux de travail.
 - Les fermes.
 - Par les clients dans les hôtels, motels et autres environnements résidentiels.
 - Les chambres d'hôtes et établissements de type « bed and breakfast ».
 - Les zones à usage commun dans les immeubles résidentiels ou dans les laveries.

4. DESCRIPTION DU PRODUIT

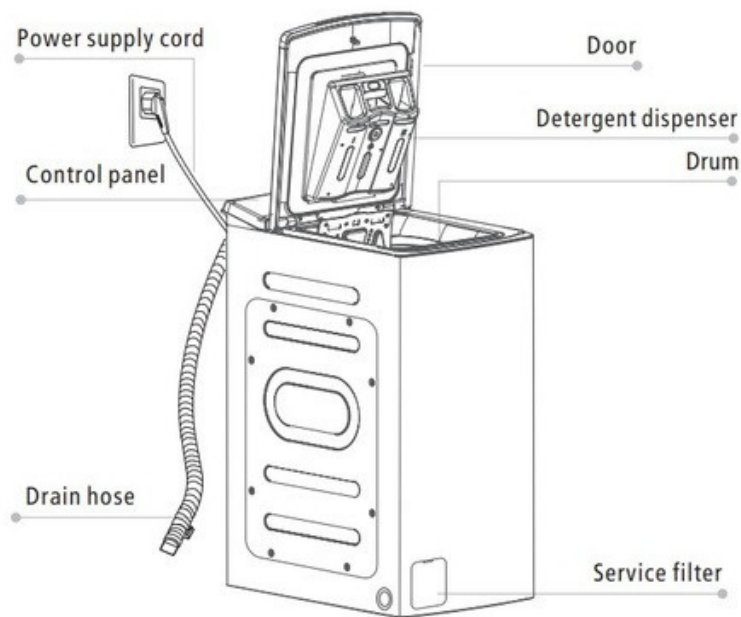

Accessoires

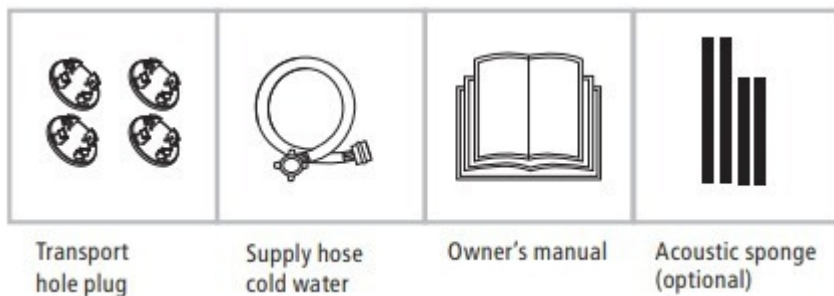

5. CONTROL PANEL

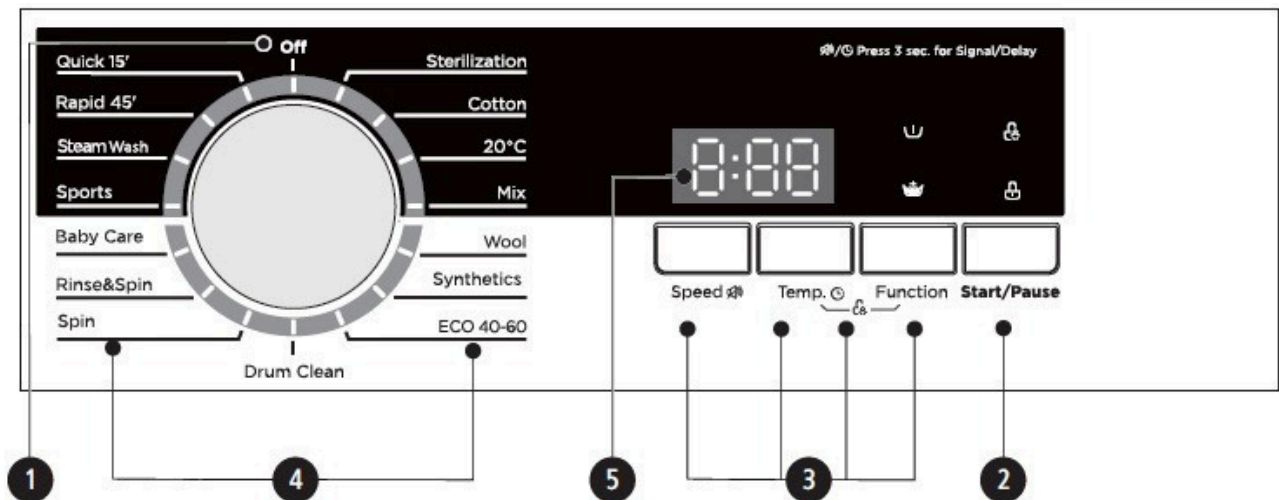

1. Alimentation

L'appareil est sous tension / hors tension.

2. Démarrer / Pause

Appuyez sur le bouton pour démarrer ou mettre en pause le cycle de lavage.

3. Option

Permet de sélectionner une fonction supplémentaire et s'allumera lorsqu'elle est activée.

4. Programmes

Disponibles selon le type de linge.

5. Affichage

L'affichage indique les réglages, le temps estimé restant, les options et les messages d'état de votre lave-linge. L'affichage reste allumé pendant tout le cycle.

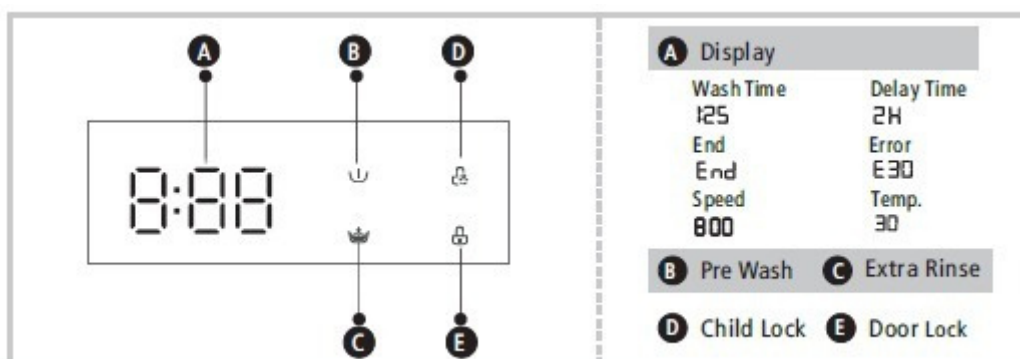

6. INSTALLATION

Zone d'installation

- La stabilité est importante pour éviter que le produit ne se déplace !
- Assurez-vous que le produit ne repose pas sur le câble d'alimentation.
- Avant d'installer la machine, choisissez un emplacement présentant les caractéristiques suivantes :
 1. Surface rigide, sèche et de niveau
 2. Éviter la lumière directe du soleil
 3. Ventilation suffisante
 4. Température ambiante supérieure à 5 °C
 5. Tenir éloigné des sources de chaleur telles que le charbon ou le gaz

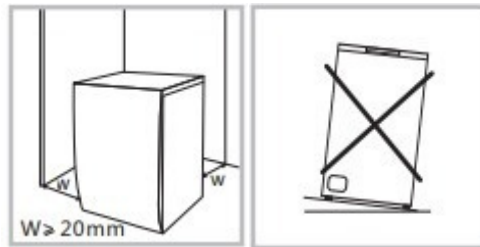

Déballage du lave-linge

- Les matériaux d'emballage (par exemple films, polystyrène) peuvent être dangereux pour les enfants.
- Risque d'étouffement !
- Gardez tous les emballages hors de portée des enfants.
 1. Retirez le carton et l'emballage en polystyrène.
 2. Soulevez le lave-linge et retirez l'emballage de la base. Assurez-vous que la petite mousse triangulaire est retirée avec la mousse inférieure. Sinon, posez l'appareil sur le côté, puis retirez manuellement la petite mousse sous l'appareil.
 3. Retirez le ruban adhésif fixant le câble d'alimentation et le tuyau de vidange.
 4. Retirez le tuyau d'arrivée d'eau du tambour. Assurez-vous que la petite pièce triangulaire est également retirée.

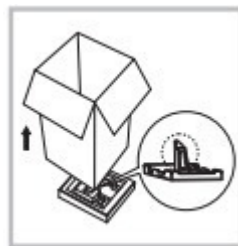

Retirez les boulons de transport

- Vous devez retirer les boulons de transport à l'arrière avant d'utiliser le produit.
- Vous aurez à nouveau besoin des boulons de transport si vous déplacez l'appareil, alors veillez à les conserver dans un endroit sûr.

Veillez suivre les étapes suivantes pour retirer les boulons :

1. Desserrez les 4 boulons à l'aide d'une clé et retirez-les.
2. Bouchez les trous avec les bouchons de transport.
3. Conservez les boulons de transport correctement pour une utilisation future.

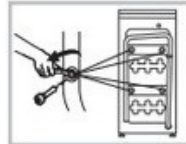

Loosen the 4 transport bolts with a spanner.



Remove the bolts including the rubber parts and keep them for future use.



Close the holes using the cover caps.

Levelling the washing machine

- The lock nut on all four feet must be screwed tightly against the housing
1. Loosen the lock nut.
 2. Turn your foot until it reaches the floor.
 3. Adjust the legs and lock the nuts with a spanner. Make sure the machine is level and steady.

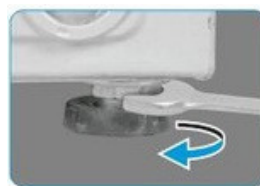

Connectez le tuyau d'alimentation en eau !

Pour éviter les fuites ou les dommages liés à l'eau, suivez les instructions :

- Ne pliez pas, n'écrasez pas et ne modifiez pas le tuyau d'arrivée d'eau.
- Connectez-le manuellement, sans utiliser d'outil. Vérifiez que les raccordements sont bien serrés.



Connect the water supply hose to the water inlet valve and a water tap with cold water as indicated.



Tuyau de vidange

- Positionnez correctement le tuyau de vidange, sinon des dommages dus à des fuites d'eau pourraient survenir.
 - Ne pliez pas et n'allongez pas excessivement le tuyau de vidange.
- Il y a deux manières de placer l'extrémité du tuyau de vidange :

1. Put it into the water trough.

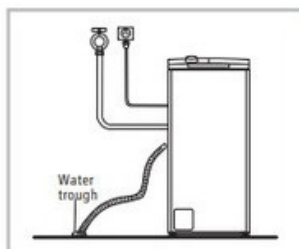

2. Connect it to the branch drain pipe of the trough.

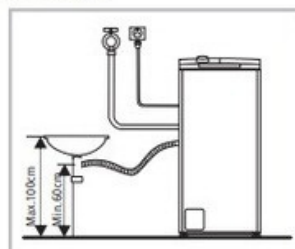

- Si la machine est équipée d'un support pour le tuyau de vidange, installez-le comme suit.

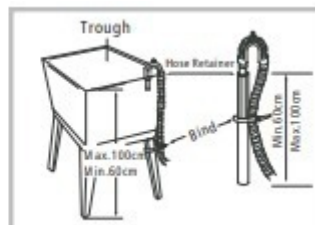
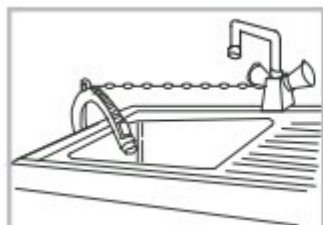

- Lors de l'installation du tuyau de vidange, fixez-le correctement avec une corde.
- Si le tuyau de vidange est trop long, ne le forcez pas dans la machine à laver, car cela pourrait provoquer des bruits anormaux.

7. UTILISATION

- Avant le lavage, assurez-vous que le lave-linge est correctement installé.
- Votre appareil a été soigneusement contrôlé avant de quitter l'usine. Pour éliminer toute eau résiduelle et neutraliser d'éventuelles odeurs, il est recommandé de nettoyer l'appareil avant la première utilisation. Pour cette raison, lancez le programme Nettoyage du tambour sans linge ni détergent.

Avant le lavage

- Le détergent doit être ajouté dans le compartiment I après avoir sélectionné le prélavage pour les machines équipées de cette fonction.
- Assurez-vous que les volets du tambour sont correctement verrouillés.

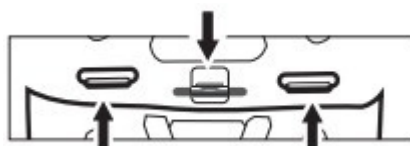

- Tous les crochets métalliques doivent être correctement accrochés à l'intérieur du volet arrière de la porte.
- Vérifiez le rouleau avant chaque lavage ; il doit tourner librement.

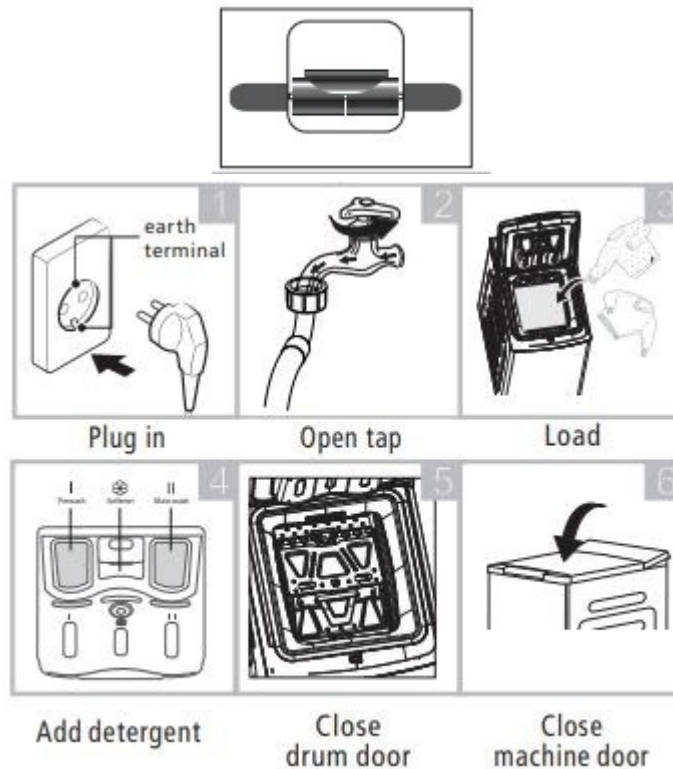

Lavage et après le lavage

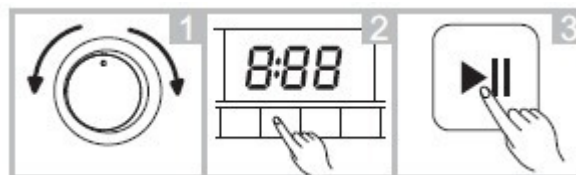

« Fin » sur l'affichage

Avant chaque lavage

- La température ambiante du lave-linge doit être comprise entre 5 et 40 °C. En cas d'utilisation sous 0 °C, la vanne d'arrivée d'eau et le système de vidange peuvent être endommagés. Si la machine est installée dans des conditions de gel, elle doit être transférée à une température ambiante normale afin que le tuyau d'alimentation en eau et le tuyau de vidange puissent dégeler avant utilisation.
- Veuillez vérifier les étiquettes d'entretien de votre linge et les instructions d'utilisation du détergent avant le lavage. Utilisez un détergent non moussant ou peu moussant, adapté au lavage en machine, de manière appropriée.

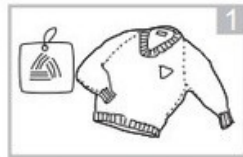

Check the care label



Sort laundry according to color and textile type



Take all items out of the pockets



Tie together long textile strips and belts, close zips and button

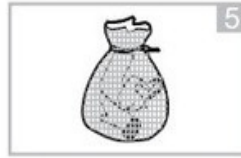

Put small items into a laundry bag



Turn easy-pilling and long-pile fabric inside out

- Ne lavez ni ne séchez des articles qui ont été nettoyés, lavés, trempés ou tamponnés avec des substances combustibles ou explosives telles que la cire, l'huile, la peinture, l'essence, l'alcool, le kérosène et autres matériaux inflammables.
- Le lavage d'un seul article peut facilement provoquer un grand déséquilibre et déclencher une alarme. Il est donc conseillé d'ajouter un ou deux articles supplémentaires afin que l'essorage puisse s'effectuer correctement.

Distributeur de détergent

- I Pre wash detergent
- II Main wash detergent
- ☼ Softener

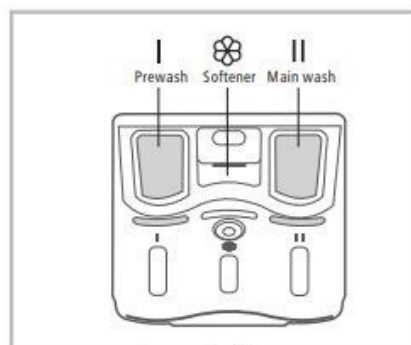

Pull out the dispenser

- Le détergent doit uniquement être ajouté dans le compartiment I après avoir sélectionné le prélavage pour les machines équipées de cette fonction.
- Ne dépassez pas le repère MAX lors du remplissage du détergent, des additifs ou de l'adoucissant.

| Programme | I | II | ☼ | Programme | I | II | ☼ |
|---------------|---|----|---|------------|---|----|---|
| Sterilization | | ● | ○ | Spin | | | |
| Cotton | ○ | ● | ○ | Rinse&Spin | | | ○ |
| 20°C | ○ | ● | ○ | Baby Care | ○ | ● | ○ |
| Mix | ○ | ● | ○ | Sports | ○ | ● | ○ |
| Wool | | ● | ○ | Steam Wash | ○ | ● | ○ |
| Synthetics | ○ | ● | ○ | Rapid 45' | | ● | ○ |
| ECO 40-60 | | ● | ○ | Quick 15' | | ● | ○ |
| Drum Clean | | | | | | | |

● Means must ○ Means optional

Recommandation de détergent

| Détergent recommandé pour le lavage | Cycles de lavage | Température de lavage | Type de linge et textile |
|--|------------------|-----------------------|--|
| Détergent puissant avec agents de blanchiment et azurants optiques | Coton, Mixte | 20/40/60 | Linge blanc en coton ou lin résistant à l'ébullition |
| Détergent pour couleurs sans agent de blanchiment ni azurants optiques | Coton, Mixte | Cold/20/40 | Linge coloré en coton ou lin |
| Détergent pour couleurs ou doux sans azurants optiques | Synthétiques | Cold/20/40 | Linge coloré en fibres faciles d'entretien ou matériaux synthétiques |
| Détergent doux pour le lavage | Synthétiques | 20/40 | Textiles délicats, soie, viscose |
| Détergent spécial laine | Laine | 20/40 | Laine |

- Le détergent ou additif agglomérant ou pâteux peut être dilué dans un peu d'eau avant de le verser dans le distributeur afin d'éviter que l'entrée ne se bloque et provoque un débordement d'eau.
- Veuillez choisir le type de détergent approprié pour obtenir des performances de lavage maximales tout en minimisant la consommation d'eau et d'énergie.
- Pour obtenir le meilleur résultat de nettoyage, un dosage correct du détergent est important.
- Utilisez une quantité réduite de détergent si le tambour n'est pas complètement rempli.
- Ajustez toujours la quantité de détergent en fonction de la dureté de l'eau ; si votre eau du robinet est douce, utilisez moins de détergent.
- Dosez en fonction du degré de saleté de votre linge : moins le linge est sale, moins il faut de détergent.
- Les détergents très concentrés (détergents compacts) nécessitent un dosage particulièrement précis.

Signes d'un surdosage de détergent :















- Formation excessive de mousse
- Mauvais résultat de lavage et de rinçage









Signes d'un sous-dosage de détergent :











- Le linge devient gris

accumulation de dépôts de calcaire sur le tambour, l'élément chauffant et/ou le linge

| Cycle | Nominal capacity in kg | Temperature setting | Cycle duration in hours and minutes | Energy consumption in kWh/operalling cycle | Water consumption in liter/operalling cycle | Highest temperature °C ⁽¹⁾ | Residual moisture in % /spin speed ⁽²⁾ |
|--------------------------|------------------------|---------------------|-------------------------------------|--|---|---------------------------------------|---|
| Quick 15' | 2.0 | cold | 0:15 | 0.026 | 34 | cold | 70%/800 |
| 20°C | 4.0 | 20 | 1:01 | 0.183 | 47 | 20 | 70%/800 |
| Cotton | 8.0 | 60 | 2:45 | 1.394 | 71 | 60 | 53%/1300 |
| Synthetics | 4.0 | 40 | 2:20 | 0.625 | 44 | 40 | 70%/800 |
| Mix | 8.0 | 40 | 1:20 | 0.754 | 71 | 40 | 70%/800 |
| ECO 40-60 ⁽³⁾ | 8.0 | - | 3:38 | 0.739 | 57 | 38 | 53.9%/1250 |
| | 4.0 | - | 2:48 | 0.456 | 47 | 32 | 53.9%/1250 |
| | 2.0 | - | 2:48 | 0.196 | 38 | 23 | 53.9%/1250 |

| Coton | |
|---|---|
| Température de lavage | 40°C |
| Quantité maximale de linge à laver | 8kg |
| Sélection de la vitesse d'essorage (tr/min) | 1000 |
| Fonctions supplémentaires |    |
| Durée par défaut du programme (min) | 02:40 |
| Type de linge / descriptions | Textiles résistants, textiles thermorésistants en coton ou lin |
| Synthétique | |
| Température de lavage | 40°C |
| Quantité maximale de linge à laver | 4 kg |
| Sélection de la vitesse d'essorage (tr/min) | 1000 |
| Fonctions supplémentaires |    |
| Durée par défaut du programme (min) | 02:20 |
| Type de linge / descriptions | Lavez les articles synthétiques, par exemple : chemises, manteaux, mélanges. Lors du lavage des textiles tricotés, la quantité de détergent doit être réduite en raison de leur structure de fils lâches, qui forme facilement des bulles. |
| Entretien bébé | |
| Température de lavage | 60°C |
| Quantité maximale de linge à laver | 4 kg |
| Sélection de la vitesse d'essorage (tr/min) | 1000 |
| Fonctions supplémentaires |    |
| Durée par défaut du programme (min) | 02:01 |
| Type de linge / descriptions | Le lavage des vêtements de bébé permet de les rendre plus propres, améliore le rinçage et protège la peau du bébé. |
| Rapid 45' | |
| Température de lavage | 40°C |
| Quantité maximale de linge à laver | 2 kg |
| Sélection de la vitesse d'essorage (tr/min) | 1000 |
| Fonctions supplémentaires |   |
| Durée par défaut du programme (min) | 00:45 |
| Type de linge / descriptions | Lavage rapide de quelques vêtements peu sales |
| Mixte | |
| Température de lavage | 40°C |
| Quantité maximale de linge à laver | 8 kg |
| Sélection de la vitesse d'essorage (tr/min) | 1000 |
| Fonctions supplémentaires |    |
| Durée par défaut du programme (min) | 01:20 |
| Type de linge / descriptions | Charge mixte composée de textiles en coton et synthétiques |

| 20°C | |
|---|---|
| Température de lavage | 20°C |
| Quantité maximale de linge à laver | 4 kg |
| Sélection de la vitesse d'essorage (tr/min) | 1000 |
| Fonctions supplémentaires |    |
| Durée par défaut du programme (min) | 01:01 |
| Type de linge / descriptions | 20°C Par défaut, possibilité de choisir l'eau froide |
| Stérilisation | |
| Température de lavage | 70°C |
| Quantité maximale de linge à laver | 4 kg |
| Sélection de la vitesse d'essorage (tr/min) | 1000 |
| Fonctions supplémentaires |   |
| Durée par défaut du programme (min) | 02:27 |
| Type de linge / descriptions | Un lavage constant à 70 °C assure un effet de stérilisation. Il est recommandé de ne pas charger plus de 5 kg de linge. |
| Quick 15' | |
| Température de lavage | Cold |
| Quantité maximale de linge à laver | 2 kg |
| Sélection de la vitesse d'essorage (tr/min) | 800 |
| Fonctions supplémentaires |  |
| Durée par défaut du programme (min) | 00:15 |
| Type de linge / descriptions | Programme extra court, environ, adapté au linge légèrement sale ou en petite quantité. |
| Laine | |
| Température de lavage | 40°C |
| Quantité maximale de linge à laver | 2 kg |
| Sélection de la vitesse d'essorage (tr/min) | 800 |
| Fonctions supplémentaires |   |
| Durée par défaut du programme (min) | 01:07 |
| Type de linge / descriptions | Laine lavable à la main ou en machine, ou textiles en laine de qualité. Programme de lavage particulièrement doux pour éviter le rétrécissement, avec des pauses prolongées (les textiles reposent dans le liquide de lavage). |
| Essorage seulement | |
| Température de lavage | |
| Quantité maximale de linge à laver | -- |
| Sélection de la vitesse d'essorage (tr/min) | 8kg |
| Fonctions supplémentaires | 1000 |
| Durée par défaut du programme (min) |  |
| Type de linge / descriptions | 00:12 |
| | Essorage supplémentaire avec vitesse d'essorage réglable |

| Rinçage et essorage | |
|---|---|
| Température de lavage | -- |
| Quantité maximale de linge à laver | 8kg |
| Sélection de la vitesse d'essorage (tr/min) | 1000 |
| Fonctions supplémentaires |   |
| Durée par défaut du programme (min) | 00:20 |
| Type de linge / descriptions | Rinçage & Essorage |
| ECO 40-60 | |
| Température de lavage | -- |
| Quantité maximale de linge à laver | 8kg |
| Sélection de la vitesse d'essorage (tr/min) | 1300 |
| Fonctions supplémentaires |  |
| Durée par défaut du programme (min) | 03:38 |
| Type de linge / descriptions | Le lavage de vêtements de couleur vive permet de mieux protéger les couleurs. Température par défaut : 40 °C, non réglable, convient pour le lavage du linge à environ 40 °C-60 °C. |
| Drum Clean | |
| Température de lavage | 90°C |
| Quantité maximale de linge à laver | - |
| Sélection de la vitesse d'essorage (tr/min) | 1000 |
| Fonctions supplémentaires |  |
| Durée par défaut du programme (min) | 01:18 |
| Type de linge / descriptions | Ce programme est spécialement conçu dans cette machine pour nettoyer le tambour et le tuyau. Il applique une stérilisation à haute température de 90 °C pour rendre le lavage plus écologique. Lorsque ce programme est lancé, aucun vêtement ou autre linge ne peut être ajouté. Lorsqu'une quantité appropriée d'agent de blanchiment au chlore est ajoutée, l'effet de nettoyage du tambour sera amélioré. Le client peut utiliser ce programme régulièrement selon ses besoins. |
| Steam-Wash | |
| Température de lavage | 40°C |
| Quantité maximale de linge à laver | 2.5 kg |
| Sélection de la vitesse d'essorage (tr/min) | 800 |
| Fonctions supplémentaires |    |
| Durée par défaut du programme (min) | 01:48 |
| Type de linge / descriptions | Le programme Lavage à la vapeur peut pénétrer profondément dans les fibres, ce qui élimine efficacement les bactéries et les germes, prévient les mauvaises odeurs et protège la santé. |
| Sports | |
| Température de lavage | 20°C |
| Quantité maximale de linge à laver | 4 kg |
| Sélection de la vitesse d'essorage (tr/min) | 1000 |
| Fonctions supplémentaires |    |
| Durée par défaut du programme (min) | 00:45 |
| Type de linge / descriptions | Lavage des vêtements de sport |

Speed

Vitesse d'essorage

Si nécessaire, la vitesse d'essorage peut être ajustée en appuyant sur le bouton Vitesse selon les étapes suivantes :

1300 : 0-400-600-800-1000-1200-1300

Delay

Retardateur

Pour définir la fonction Retard :

1. Sélectionnez un programme.
2. Appuyez sur le bouton Retard pour choisir le temps (le retard peut être réglé de 0 à 24 h).
3. Appuyez sur Démarrer/Pause pour lancer l'opération différée.



Annuler la fonction Retard :

Appuyez sur le bouton Retard jusqu'à ce que le voyant de l'affichage s'éteigne.

Il doit être pressé avant le démarrage du programme.

Si le programme a déjà commencé, il faut arrêter le programme pour le réinitialiser et en sélectionner un nouveau.

Prélavage

Fonction de lavage supplémentaire avant le début du cycle principal pour améliorer les performances de lavage.

Remarque : Le détergent doit être ajouté dans le compartiment I.

Rinçage supplémentaire

Le linge subira un rinçage supplémentaire après la sélection de cette fonction.

Temp.

Température

Si nécessaire, la température de lavage peut être ajustée en appuyant sur le bouton Température selon les étapes suivantes : Froid – 20 °C – 40 °C – 60 °C – 90 °C.

Verrouillage enfant

Cette fonction permet d'empêcher les enfants de manipuler les commandes de manière inappropriée.

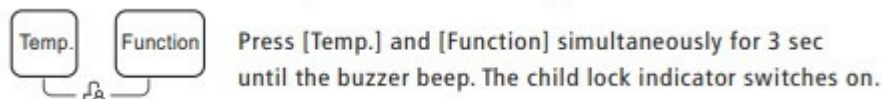

Lorsque le Verrouillage enfant est activé, l'affichage fera alterner « CL » et le temps restant.

Appuyer sur n'importe quel autre bouton fera clignoter l'indicateur du verrouillage enfant.

À la fin du programme, « CL » et « FIN » alterneront sur l'affichage.

Le Verrouillage enfant désactive la fonction de tous les boutons, sauf le bouton Marche/Arrêt et le bouton Verrouillage enfant !

Seule la pression simultanée des deux boutons [Temp.] et [Fonction] peut désactiver le Verrouillage enfant !

Veuillez désactiver le Verrouillage enfant avant de sélectionner un nouveau programme !

Couper le buzzer



Choose the Programme



Press the [Speed] button for 3sec.,
the buzzer is mute.

To act the buzzer function, press the button again for 3 seconds. The setting will be kept until the next reset.

ATTENTION

Après l'activation de la fonction Couper le buzzer, les sons ne seront plus émis.

8. ENTRETIEN

Nettoyage et entretien

- Avant de commencer l'entretien, veuillez débrancher la machine et fermer le robinet.

Nettoyage

Armoire / Corps de l'appareil

- Un entretien approprié du lave-linge peut prolonger sa durée de vie.
- La surface peut être nettoyée avec des détergents neutres dilués et non abrasifs si nécessaire.
- En cas de débordement d'eau, essayez immédiatement avec un chiffon humide.
- Aucun objet tranchant n'est autorisé.
- Les produits corrosifs, acides et leurs solvants dilués ou équivalents sont interdits, tels que les solvants chimiques, etc.

Nettoyage du tambour

- La rouille laissée à l'intérieur du tambour par des articles métalliques doit être immédiatement retirée avec des détergents chlorés.
- N'utilisez jamais d'éponge en acier.
- Ne mettez pas de linge dans la machine pendant le nettoyage du tambour.

Nettoyage du filtre d'arrivée d'eau

- Un débit d'eau diminué indique que le filtre doit être nettoyé.
 1. Fermez le robinet et retirez le tuyau d'alimentation en eau.
 2. Nettoyez le filtre avec une brosse.
 3. Dévissez le tuyau d'alimentation à l'arrière de la machine. Retirez le filtre avec une pince à bec long.
 4. Nettoyez le filtre à l'aide d'une brosse.
 5. Réinstallez le filtre dans l'arrivée d'eau et reconnectez le tuyau d'alimentation.
 6. Nettoyez le filtre d'arrivée tous les 3 mois pour assurer le bon fonctionnement de l'appareil.

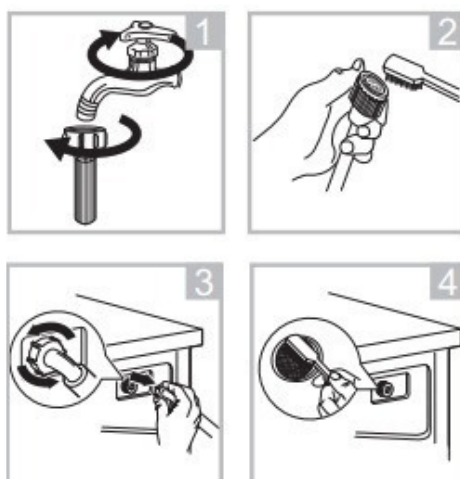

Nettoyage du distributeur de détergent

1. Appuyez sur l'emplacement en forme de flèche sur le couvercle de l'adoucissant à l'intérieur du tiroir du distributeur.
2. Soulevez la languette et retirez le couvercle de l'adoucissant, puis lavez tous les rainures à l'eau.
3. Remplacez le couvercle de l'adoucissant et remettez le tiroir en position.

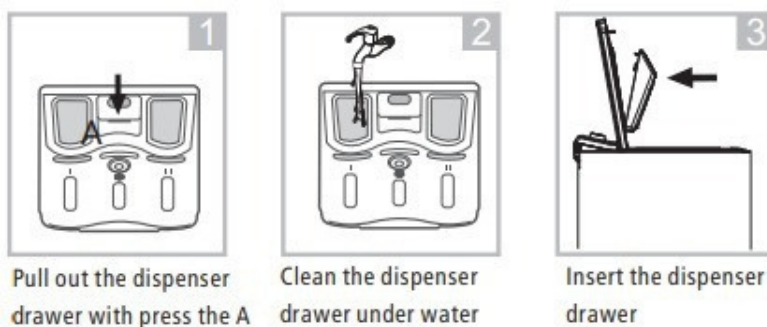

- N'utilisez pas de produits abrasifs ou caustiques pour nettoyer les parties en plastique.
- Nettoyez le distributeur de détergent tous les 3 mois pour assurer le bon fonctionnement de l'appareil.

Nettoyage du filtre de la pompe de vidange

- Assurez-vous que la machine a terminé le cycle de lavage et est vide. Éteignez-la et débranchez-la avant de nettoyer le filtre de la pompe de vidange.
- Faites attention à l'eau chaude. Laissez-la refroidir. Risque de brûlure !
- Nettoyez périodiquement le filtre tous les 3 mois pour garantir le bon fonctionnement de l'appareil.

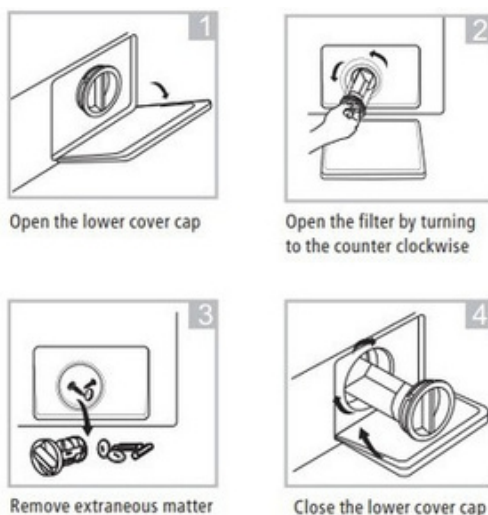

9. TROUBLESHOOTING

The start of the appliance does not work, or it stops during operation. First try to find a solution to the problem, If not, contact the service center.

| Description | Raison | Solution |
|--|---|--|
| Le lave-linge ne peut pas démarrer | La porte n'est pas correctement fermée | Redémarrez après avoir fermé la porte |
| La porte ne peut pas être ouverte | La protection de sécurité du lave-linge fonctionne | Vérifiez si le linge est coincé Débranchez l'alimentation et redémarrez l'appareil |
| Fuite d'eau | La connexion entre le tuyau d'arrivée ou le tuyau de vidange n'est pas étanche | Vérifiez et serrez les tuyaux d'eau Nettoyez le tuyau de vidange |
| Résidus de détergent dans le tiroir | Le détergent est humidifié ou aggloméré | Nettoyez et essuyez le tiroir à détergent |
| Le témoin ou l'affichage ne s'allume pas | Déconnectez l'alimentation ou la carte électronique / le faisceau présente un problème de connexion | Vérifiez si l'alimentation est coupée et si la prise est correctement branchée Vérifiez si les fixations (boulons) ont été retirées |
| Bruit anormal | | Vérifiez que l'appareil est installé sur un sol solide et de niveau |

| Description | Cause possible | Solution |
|-------------|---|---|
| E30 | La porte n'est pas correctement fermée | Fermez correctement la porte et redémarrez |
| E10 | Problème d'arrivée d'eau pendant le cycle de lavage | Vérifiez si la pression de l'eau est suffisante. Redressez le tuyau d'eau. Nettoyez le filtre de la vanne d'arrivée. |
| E21 | Vidange d'eau trop | Vérifiez le tuyau de vidange pour détecter tout |
| E12 | longue / Débordement | blocage. Redémarrez l'appareil. |
| EXX | d'eau / Autres | Si le problème persiste, veuillez contacter le service client. |

ÉTAPES IMPORTANTES LORS DU DÉPLACEMENT DE L'APPAREIL

- Vérifiez que la porte et le distributeur de détergent sont correctement fermés.
- Retirez le tuyau d'arrivée d'eau et le tuyau de vidange des installations domestiques.
- Laissez l'eau s'écouler complètement de l'appareil.
- Important : Réinstallez les 4 boulons de transport à l'arrière de l'appareil.
- Cet appareil est lourd. Transportez-le avec précaution. Ne tenez jamais une partie saillante de la machine lors du levage. La porte de la machine ne peut pas servir de poignée.

DONNÉES TECHNIQUES

Les informations techniques se trouvent sur la plaque signalétique à l'intérieur de l'appareil et sur l'étiquette énergie.

Le code QR sur l'étiquette énergie fournie avec l'appareil donne un lien vers les informations relatives aux performances de l'appareil dans la base de données européenne EPREL.

Conservez l'étiquette énergie pour référence, ainsi que le manuel d'utilisation et tous les autres documents fournis avec cet appareil.

Il est également possible de trouver les mêmes informations dans EPREL en utilisant le lien <https://eprel.ec.europa.eu> et le nom du modèle ainsi que le numéro de produit figurant sur la plaque signalétique de l'appareil.

Pour accéder aux informations concernant votre produit sur le portail EPREL, vous pouvez scanner les codes ci-dessous :



Merci d'avoir acheté ce produit. Si vous avez besoin d'assistance pour votre produit, visitez notre site web en utilisant les liens ci-dessous :

Manuels d'utilisation: <https://www.heinner.ro>

Informations sur le service: <https://www.heinner.ro>



Élimination respectueuse de l'environnement

Vous pouvez contribuer à protéger l'environnement !

Veillez respecter la réglementation locale : apportez les appareils électriques hors d'usage dans un centre de traitement des déchets approprié.



HEINNER est une marque déposée de **Network One Distribution SRL**.

Les autres marques et noms de produits sont des marques ou des marques déposées de leurs propriétaires respectifs. Aucune partie des spécifications ne peut être reproduite sous quelque forme ou par quelque moyen que ce soit, ni utilisée pour créer un dérivé tel que traduction, transformation ou adaptation, sans l'autorisation de NETWORK ONE DISTRIBUTION. Copyright © 2013 Network One Distribution. Tous droits réservés.
www.heinner.com, <http://www.nod.ro>



Ce produit est conforme aux normes et standards de la Communauté européenne.



Importateur : **Network One Distribution**, rue Marcel
Iancu, 3-5, Bucarest, Roumanie

Tél : +40 21 211 18 56, www.heinner.com , www.nod.ro